

# E-Tech W

09 - 15 Mono & Tri

09 - 15 - 22 - 28 - 36 Tri

## МОНТАЖ, ЭКСПЛУАТАЦИЯ И ОБСЛУЖИВАНИЕ

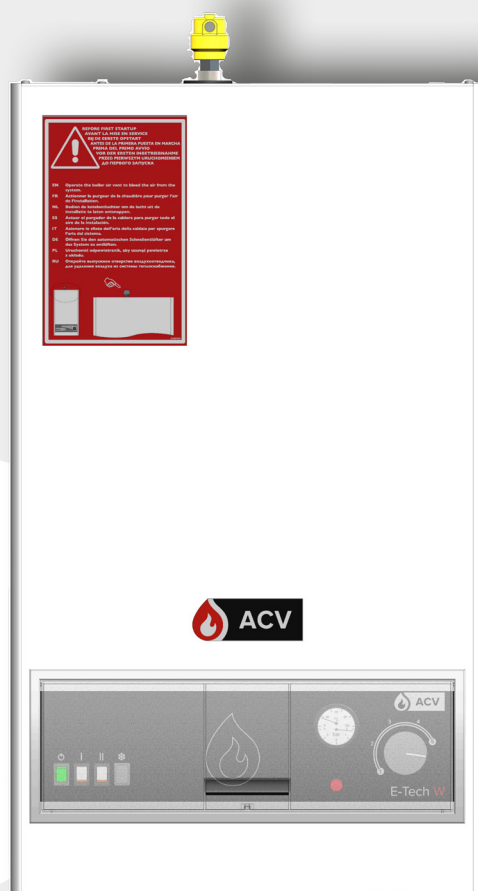

инструкции для пользователя и техника  
по обслуживанию

<b>Общая информация .....</b>	<b>3</b>	Электрические подключения .....	17
Обозначения символов.....	4	Подключение кабелей электрической аксессуары.....	18
Что нужно проверить при регулярном осмотре...	4	Configurations .....	19
Шильдик котла.....	4	Электрическая схема подключения внешнего контроллера : тип «Y» .....	20
<b>Указания по использованию .....</b>	<b>5</b>	Электрическая схема подключения внешнего контроллера : тип «S» .....	21
Панель управления и дисплей.....	5	<b>Ввод в эксплуатацию .....</b>	<b>22</b>
Описание спецификации .....	6	Checks and setup before start up.....	22
<b>Технические характеристики .....</b>	<b>7</b>	Заполнение контура отопления .....	22
РЕКОМЕНДАЦИИ ПО ПРЕДОТВРАЩЕНИЮ ОБРАЗОВАНИЯ КОРРОЗИИ И ТРУДНОРАСТВОРИМЫХ ОСАДКОВ НАКИПИ в системах отопления.....	7	Запуск котла.....	23
Основные характеристики.....	8	Инструкции по безопасности при техническом обслуживании.....	24
Электрические характеристики .....	9	Отключение питания котла перед проведением обслуживания .....	24
Электрические характеристики E-Tech W 09 Mono.....	9	Слив теплоносителя из котла .....	24
Электрические характеристики E-Tech W 15 Mono .....	9	Техническое обслуживание .....	25
Электрические характеристики E-Tech W 09 Tri.....	10	Проверка устройств безопасности.....	25
Электрические характеристики E-Tech W 22 Tri.....	10	Сброс предохранительного термостата верхнего предела.....	25
Электрические характеристики E-Tech W 15 Tri.....	10	Инструкция по демонтажу ТЭН .....	26
Электрические характеристики E-Tech W 28 Tri.....	11	<b>Поиск проблемы.....</b>	<b>27</b>
Электрические характеристики E-Tech W 36 Tri.....	11	Возможные неисправности.....	27
<b>Инструкции по установке .....</b>	<b>12</b>		
Необходимые инструменты (не поставляются с устройством) .....	12		
Комплект поставки.....	13		
Инструкции по транспортировке вручную.....	13		
Извлечение оборудования из упаковки .....	13		
Установка котла - настенный монтаж .....	13		
Снятие и установка передней и верхней панелей....	14		
Recommendations for the hydraulic installation.....	15		
Подключение греющего контура .....	15		
Настройка насоса .....	16		
Инструкции по технике безопасности при электромонтаже.....	17		
Определение характеристик проводов питания ....	17		

Производитель не несет ответственности за ущерб, причиненный в результате несоблюдения инструкций в данном руководстве.

Данное руководство содержит важную информацию по установке, вводу в эксплуатацию и обслуживанию котла.

Эта инструкция входит в комплект поставки с прибором и должна быть передана пользователю, который должен обязательно ее сохранить.



## Основные инструкции по безопасности

- Запрещается самостоятельно вносить изменения в конструкцию оборудования без письменного разрешения завода-изготовителя.
- Прибор должен быть установлен квалифицированным специалистом в соответствии с действующими на данной территории нормами и правилами.
- Монтаж оборудования должен производиться в соответствии с инструкцией и отвечать действующим требованиям законодательства в отношении систем приготовления горячей воды.
- Любые отступления от инструкции в отношении мер предосторожности, проверок могут привести к ущербу для здоровья и окружающей среды.
- Производитель не несет никакой ответственности за ущерб, нанесенный в результате ошибки, допущенной при установке или эксплуатации приборов или комплектующих, которые не присутствуют в комплекте от производителя.

## Основные инструкции по корректному функционированию прибора

- Для гарантии безопасной и долговременной работы оборудования важно проводить ежегодные технические проверки и сервисные работы. Персонал, проводящий работы, должен быть обучен и аттестован.
- В случае возникновения нештатных ситуаций необходимо связаться с сервисным инженером.
- Поврежденные детали могут быть заменены только на оригинальные заводские детали.



## Общие замечания

- Производитель оставляет за собой право изменять технические характеристики и комплектацию изделия без предварительного уведомления. Проверьте, есть ли обновленная версия этого руководства на сайте [www.acv.com](http://www.acv.com) в разделе Документация (Documentation).
- Наличие некоторых моделей и комплектующих для них могут отличаться в зависимости от страны поставки оборудования.
- Компания ACV применяет самые высокие стандарты при производстве, хранении и транспортировке, но это не исключает риск повреждений. Если вы при приемке обнаружили повреждение оборудования, то немедленно сообщите о них.

## ОСНОВНЫЕ ТРЕБОВАНИЯ БЕЗОПАСНОСТИ К ЭЛЕКТРИЧЕСКИМ КОТЛАМ

**Необходимо отключить электропитание котла перед проведением любых работ.**

**Установка и обслуживание котла должны производиться квалифицированными специалистами, согласно действующим нормам и правилам.**

**Не храните рядом с котлом коррозионноактивные вещества, такие как: краски, растворители, хлориды, соль, мыло и другие чистящие средства.**

**Настоящий прибор не предназначен для эксплуатации людьми (в том числе детьми) с нарушенными физическими, сенсорными или умственными способностями, за исключением случаев, когда они используют изделие под присмотром лица, ответственного за их безопасность.**

**Следите за маленькими детьми и не разрешайте им играть с прибором.**

## ОБОЗНАЧЕНИЯ СИМВОЛОВ

### Символы на упаковке



Хрупкое!



Хранить в сухом месте



Располагать строго вертикально



Не опрокидывать



Использование ручной тележки для транспортировки

### Символы на приборе



Контур ГВС



Отопительный контур



Электричество

### Символы в руководстве



Основные рекомендации для обеспечения безопасности (безопасность лиц и оборудования)



Основные рекомендации по электрической безопасности (опасность поражения электрическим током)



Основные рекомендации для правильного функционирования прибора или системы



Общее замечание



Сливное отверстие предохранительного клапана должно быть подключено к дренажной линии



Сливное отверстие должно быть подключено к дренажной линии

## ЧТО НУЖНО ПРОВЕРИТЬ ПРИ РЕГУЛЯРНОМ ОСМОТРЕ



Основные инструкции по корректному функционированию прибора

- Убедитесь, что давление теплоносителя в холодной системе не менее 1 бар. Если давление в системе опустится ниже 0,5 бар, то встроенное реле отключит устройство до тех пор, пока значение давления теплоносителя не поднимется до 0,8 бара.
- Если требуется пополнить систему отопления для поддержания минимально рекомендуемого значения давления, то всегда сначала выключите устройство и только потом добавляете воду, но за несколько раз, в небольшом количестве. Так как если добавить большое количество холодной воды в горячий котел за один раз, котел может быть поврежден окончательно.
- Если систему требуется повторно пополнить теплоносителем, пожалуйста, обратитесь к сервисному специалисту.
- Убедитесь в отсутствии внешних протечек котла. Если они есть, пожалуйста, обратитесь к сервисному специалисту.

## ШИЛЬДИК КОТЛА

Расположение: Нижняя панель

**Made in BELGIUM**  
ACV INTERNATIONAL  
Oude Nijverheid 6  
1663 Dvorp  
Belgium  
international.info@acv.com

(21) A157042 (91) A1002000 (92) 2019

S/N: 19/A157042

ANNO 2019

PROD. DATE 18/11/2020

CODE A1002090

CL. NOx

PERFORMANCE

PIN

MODEL E-Tech W 15

Adjusted - Réglé - Afgesteld

Type:

3x400 V	PMS = 3 bar	PMW = bar
50 Hz	T max = 85 °C	T max = °C
14.4 kW	13L	L
Pmax	14.4	
		kW
		kW
		kW
		kW



Код и серийный номер устройства, указанные на заводском шильдике, должны быть представлены производителю при возникновении гарантийного случая. Без предоставления этой информации производитель в праве отказать от гарантийных обязательств.

## ПАНЕЛЬ УПРАВЛЕНИЯ И ДИСПЛЕЙ

- 1 - **Главный выключатель** - Используется для включения и выключения котла.
- 2 - **Переключатели уровня мощности** - Панель управления состоит из двух переключателей, которые позволяют пользователю выбирать мощность устройства. При нажатии только первого переключателя мощность котла ограничивается первой ступенью, т.е. примерно половиной общей мощности. Оба переключателя должны быть включены, чтобы работать на полную мощность.
- 3 - **Контроллер (опция)** - При наличии этой опции см. инструкцию к контроллеру
- 4 - **Индикатор** - Лампа загорается при срабатывании предохранительного термостата или при слишком низком давлении воды в котле..
- 5 - **Предохранительный термостат с ручным перезапуском** - Если температура котла поднимется выше 103°C, предохранительное устройство выключит котел и загорится индикатор перегрева. см. раздел "Сброс предохранительного термостата верхнего предела" стр. 25.
- 6 - **Термоманометр** - Отображает температуру и давление теплоносителя в контуре отопления.
- 7 - **Регулировочный термостат** - Позволяет определить уставку температуры для первичного контура. Каждая цифра на циферблате соответствует определенной температуре :  
1 = 15°C    2 = 30°C    3 = 45°C    4 = 60°C    5 = 80°C

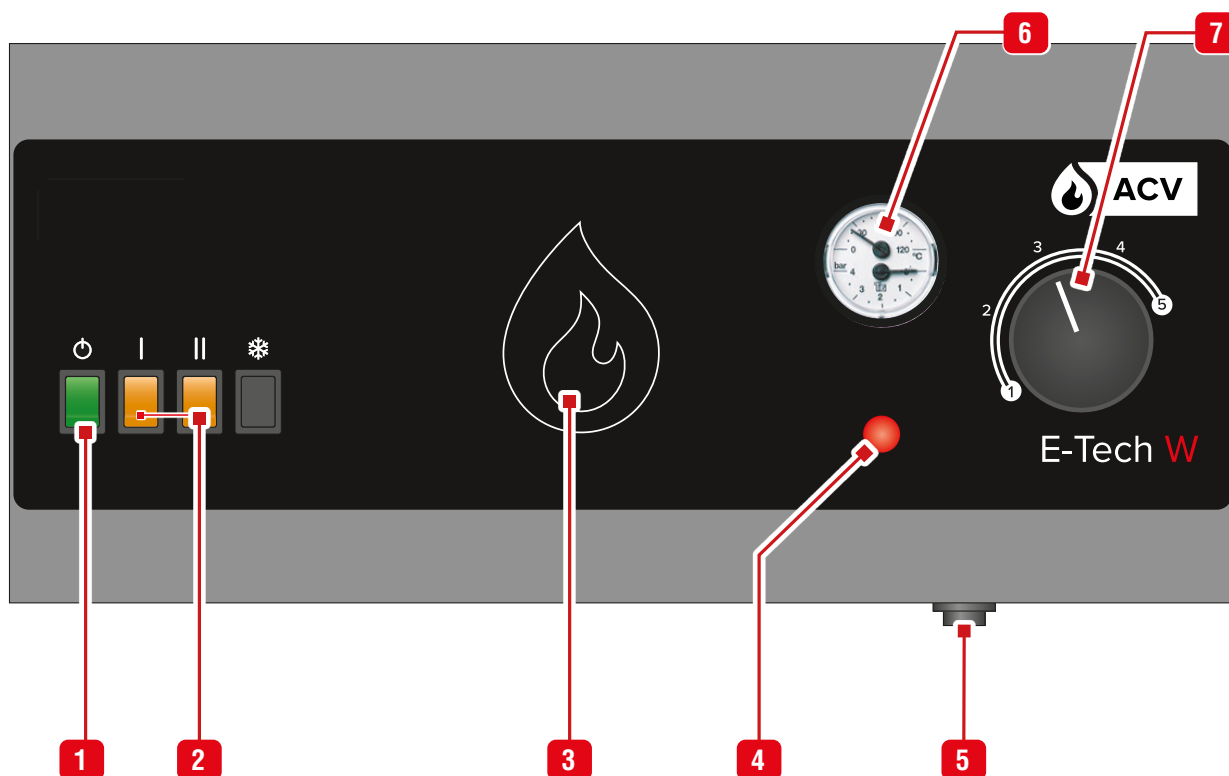

## ОПИСАНИЕ СПЕЦИФИКАЦИИ

1. Данный настенный электрический котел поставляется в 7-ти модификациях:
  - Модели 09 и 15 Mono - в однофазном исполнении с подключением 230В.
  - Модели 09, 15, 22, 28 и 36 Tri - в трехфазном исполнении с подключением 400В.

Мощность каждой из этих моделей может быть отрегулирована с помощью переключателей на панели управления



**Дополнительно, для моделей, указанных ниже, максимальная мощность может быть отрегулирована с помощью перемычек на клеммной колодке.**

МОДЕЛИ	Регулировка мощности	
	МИН.	МАКС.
E-Tech W 09 Mono/Tri	5.6 кВт	8.4 кВт
E-Tech W 15 Mono/Tri	9.6 кВт	14.4 кВт
E-Tech W 22 Tri	14.4 кВт	21.6 кВт
E-Tech W 28 Tri	14.4 кВт	28.8 кВт
E-Tech W 36 Tri	18 кВт	36 кВт

### Обшивка

Котел обшит стальным кожухом. Стальные панели окрашиваются порошковым методом при температуре 220°C, включая предварительное обезжиривание и фосфатация.

### Тело котла

Тело котла содержащее первичный теплоноситель выполнено из стали STW 22. Котел прошел проверку при давлении 4,5 бар (максимальное рабочее давление 3 бар).

### ТЭН

В нижней части котла монтируется группа ТЭН из нержавеющей стали (Incoloy 800). ТЭН является источником энергии для котла. См. *"Инструкция по демонтажу ТЭН" стр. 26.*

### Оборудование

Котел оснащен всеми необходимыми компонентами для подключения к системе отопления (линия заполнения и расширительный бак входят в комплект).

Эти компоненты включают в себя: расширительный бак (10 литров, подходит для системы отопления объемом до 160 литров), термоманометр, предохранительный клапан, циркуляционный насос, реле минимального давления воды, регулировочный и защитный термостаты, переключатели уровней мощности и переключатель ВКЛ/ВЫКЛ.

Внизу котла установлен циркуляционный насос.

## Насос

Электрический котел E-Tech W укомплектован высокоэффективным циркуляционным насосом нового поколения, адаптирующимся под гидравлические характеристики отопительной системы. Индикация на корпусе насоса отображает режим работы или состояние; Кнопка режимов позволяет менять режимы работы насоса. Обратите внимание, что циркуляционный насос устанавливается на подающей линии теплоносителя.



Отображение уровня производительности насоса (вид по умолчанию)



**Первый индикатор: зеленый - указывает на нормальный режим работы; красный - есть проблема в работе. Остальные индикаторы - всегда желтые во время работы насоса. Если первый индикатор мигает зеленым цветом, это означает, что насос остановлен по внешнему сигналу управления.**

### Подключение

Управление отключающим электромагнитным реле осуществляется через схему управления котла, к которой также могут быть подключены дополнительные устройства: встраиваемый или внешний временной таймер, комнатный термостат или дополнительный модуль управления.

### Защита от замерзания

Данный котел НЕ имеет функции защиты от замерзания.

Если в процессе эксплуатации котла может возникнуть риск его замерзания, то необходимо установить внешний термостат защиты от замерзания.

Если не планируется обычная ежедневная эксплуатация котла в холодное время года, рекомендуется оснастить котел термостатом защиты от замерзания для управления временным таймером и предотвращения замерзания системы.

## РЕКОМЕНДАЦИИ ПО ПРЕДОТВРАЩЕНИЮ ОБРАЗОВАНИЯ КОРРОЗИИ И ТРУДНОРАСТВОРИМЫХ ОСАДКОВ НАКИПИ В СИСТЕМАХ ОТОПЛЕНИЯ

### Как кислород и отложения накипи могут повлиять на систему отопления

Растворенные в теплоносителе кислород и другие газы способствуют коррозии материалов, в основном углеродистой стали, из которых сделаны элементы системы отопления. В результате образуется шлам, который попадает в теплообменник котла и может вызвать выход его из строя.

Сочетание солей жесткости и диоксида углерода в теплоносителе дают способствуют выпадению труднорастворимых солей жесткости на теплообменных поверхностях котла.

Отложения посторонних веществ в теплообменнике сокращают проток теплоносителя, и создают термоизоляционный слой, который мешает нормальной передаче тепла. В результате этого теплообменник может быть поврежден.

### Источники поступления кислорода, растворенных газов и солей жесткости

Отопительный контур - закрытый контур, в котором теплоноситель циркулирует по замкнутому контуру без обновления новыми порциями. В случае постоянных подпиток или полного обновления теплоносителя в отопительном контуре в систему попадают новые порции растворенных веществ, которые для неё крайне не желательны. Эффект усиливается тем больше, чем больше емкость системы отопления.

Присутствие в системе отопления компонентов, через которые может поступать кислород (например, ПЭ трубопроводы) усиливают деструктивный эффект.

### Принципы защиты

#### 1. Промывка существующей системы отопления перед установкой нового котла

Перед заполнением системы отопления, она должна быть промыта от отложений шлама. Для этого можно применять специальные химические вещества, предназначенные для этого, и в соответствии правилами их использования.

В случае если существующая система в неудовлетворительном состоянии, очистка системы не вызвала должный эффект, или емкость системы отопления велика, то необходимо подключать котел к системе отопления через разделительный теплообменник. В этом случае, рекомендуется установить гидроциклон - магнитный фильтр на стороне установки.

#### 2. Ограничение количества подпиток

Ограничение подпиток системы отопления. Для этого на линию заполнения/подпитки необходимо установить счетчик воды.

Автоматическая подпитка системы отопления не рекомендуется, так как количество и объем подпиток влияют на содержание солей жесткости в теплоносителе, а также изменяют концентрацию противокоррозионных присадок.

Если ваша система требует периодического слива/заполнения, то необходимо предусмотреть дополнительное оборудование по подготовке теплоносителя.

Убедитесь, что система отопления не имеет утечек теплоносителя, в случае если таковые есть - устраните их.

Используемые ингибиторы должны соответствовать стандартам EN 14868.

### 3. Ограничение содержания кислорода и шлама в теплоносителе

Наилучшим образом будет использовать деаэратор (подача теплоносителя в систему отопления) с фильтром очистки от шлама (возврат теплоносителя в котел), установленными в соответствии с рекомендациями производителей.

Компания ACV рекомендует использовать специальные вещества, связывающие кислород в теплоносителе, например такие как Fernox ([www.fernox.com](http://www.fernox.com)) и Sentinel ([www.sentinel-solutions.net](http://www.sentinel-solutions.net)).

Применение специальных веществ должно проводиться только в соответствии с инструкцией на применение этих веществ.

### 4. Ограничение содержания веществ в воде

Если общая жесткость вода для системы отопления более 4 мг\*экв/л (20° fH, 11,2° dH), то необходимо умягчать.

Периодически проверяйте жесткость воды, и записывайте данные в паспорт котла или иной документ.

Таблица жесткости воды:

### 5. Контроль качества теплоносителя

Жесткость воды	°fH	мг*экв/л	ммоль Ca(HCO3)2 / л
Очень мягкая	0 - 7	0 - 3.9	0 - 0.7
Мягкая	7 - 15	3.9 - 8.4	0.7 - 1.5
Умеренно жесткая	15 - 25	8.4 - 14	1.5 - 2.5
Жесткая	25 - 42	14 - 23.5	2.5 - 4.2
Очень жесткая	> 42	> 23.5	> 4.2

В дополнение к контролю за параметрами кислорода и жесткости в воде, необходимо контролировать и другие параметры.

В случае если один из параметров вашего теплоносителя выходит за указанный диапазон, то проведите меры по приведению теплоносителя в надлежащее качество.

Водородный показатель	6,6 < рН < 8,5
Электропроводность	< 400 мкСм/см (при 25°С)
Содержание хлоридов	< 125 мг/л
Общее железо	< 0,5 мг/л
Медь	< 0,1 мг/л

## ОСНОВНЫЕ ХАРАКТЕРИСТИКИ

		<b>E-TECH W</b>	
Объем теплоносителя	L	13	
Объем расширительного бака	L	10	
Макс. рабочее давление	bar	3	
Мин. рабочее давление	bar	0,8	
Макс. рабочая температура	°C	87	
Потери давления в отопительном контуре	E-Tech W • 09 Mono / Tri	mbar	10
	E-Tech W • 15 Mono / Tri	mbar	20
	E-Tech W • 22 Tri	mbar	45
	E-Tech W • 28 Tri	mbar	85
	E-Tech W • 36 Tri	mbar	125
Присоединение отопительного контура	Ø	3/4" [F]	
Масса пустого	kg	45	



## ЭЛЕКТРИЧЕСКИЕ ХАРАКТЕРИСТИКИ

		E-Tech W			
		09		15	
		Mono	Tri	Mono	Tri
Мощность	kW	8.4	8.4	14.4	14.4
Номинальное напряжение питания	V	230	3 x 400	230	3 x 400
Номинальное напряжение цепи управления	V	230	230	230	230
Номинальная частота	Hz	50	50	50	50
Омическое сопротивление ТЭН	Ohm	37.8	37.8	22	22
Кол-во ТЭН на планке	kW	2 x 1.4	2 x 1.4	2 x 2.4	2 x 2.4
Кол-во планок с ТЭН		3	3	3	3
Класс пыле-влагозащит	IP	43	43	43	43

### ЭЛЕКТРИЧЕСКИЕ ХАРАКТЕРИСТИКИ E-TECH W 09 MONO

		СТУПЕНЬ			КЛЕММНЫЕ КОЛОДКИ ЦЕПИ УПРАВЛЕНИЯ
		1	2	ВСЕГО	
<b>MONO 8.4 kW (*)</b>					
Сила тока на колодке L1	(A)	24	12	36	
Сила тока на колодке N	(A)	24	12	36	
Мощность	(kW)	5.6	2.8	8.4	
<b>MONO 5.6 kW (**)</b>					
Сила тока на колодке L1	(A)	12	12	24	
Сила тока на колодке N	(A)	12	12	24	
Мощность	(kW)	2.8	2.8	5.6	

### ЭЛЕКТРИЧЕСКИЕ ХАРАКТЕРИСТИКИ E-TECH W 15 MONO

		СТУПЕНЬ			КЛЕММНЫЕ КОЛОДКИ ЦЕПИ УПРАВЛЕНИЯ
		1	2	ВСЕГО	
<b>MONO 14.4 kW (*)</b>					
Сила тока на колодке L1	(A)	41.6	20.8	62.4	
Сила тока на колодке N	(A)	41.6	20.8	62.4	
Мощность	(kW)	9.6	4.8	14.4	
<b>MONO 9.6 kW (**)</b>					
Сила тока на колодке L1	(A)	20.8	20.8	41.6	
Сила тока на колодке N	(A)	20.8	20.8	41.6	
Мощность	(kW)	4.8	4.8	9.6	

См. Электрические схемы в руководстве ML.

Эти значения основаны на стандартном напряжении питания в Европе, т.е. 1 x 230 В - однофазная сеть и 3 x 400 В - трехфазная сеть.

(\*) Заводская конфигурация.

(\*\*) Снимите перемычку с контактов 12 и 13 для того, чтобы отключить реле.

(\*\*\*) Снимите перемычку с контактов 14 и 15 для того, чтобы отключить реле.

## E-Tech W

		22 Tri	28 Tri	36 Tri
Мощность	kW	21.6	28.8	36
Номинальное напряжение питания	V	3 x 400	3 x 400	3 x 400
Номинальное напряжение цепи управления	V	230	230	230
Номинальная частота	Hz	50	50	50
Омическое сопротивление ТЭН	Ohm	22	22	17.6
Кол-во ТЭН на планке	kW	2 x 2,4	2 x 2,4	2 x 3,0
Кол-во планок с ТЭН		5	6	6
Класс пыле-влагозащит	IP	43	43	43

### ЭЛЕКТРИЧЕСКИЕ ХАРАКТЕРИСТИКИ E-TECH W 09 TRI

		СТУПЕНЬ		
		1	2	ВСЕГО
TRI 8.4 kW				
Сила тока на колодке L1	(A)	6	6	12
Сила тока на колодке L2	(A)	6	6	12
Сила тока на колодке L3	(A)	6	6	12
Мощность	(kW)	4.2	4.2	8.4

### ЭЛЕКТРИЧЕСКИЕ ХАРАКТЕРИСТИКИ E-TECH W 15 TRI

		СТУПЕНЬ		
		1	2	ВСЕГО
TRI 14.4 kW				
Сила тока на колодке L1	(A)	10.4	10.4	20.8
Сила тока на колодке L2	(A)	10.4	10.4	20.8
Сила тока на колодке L3	(A)	10.4	10.4	20.8
Мощность	(kW)	7.2	7.2	14.4

### ЭЛЕКТРИЧЕСКИЕ ХАРАКТЕРИСТИКИ E-TECH W 22 TRI

		СТУПЕНЬ		
		1	2	ВСЕГО
<b>TRI 21.6 kW (*)</b>				
Сила тока на колодке L1	(A)	20.8	10.4	31.2
Сила тока на колодке L2	(A)	20.8	10.4	31.2
Сила тока на колодке L3	(A)	20.8	10.4	31.2
Мощность	(kW)	14.4	7.2	21.6
<b>TRI 14.4 kW (**)</b>				
Сила тока на колодке L1	(A)	10.4	10.4	20.8
Сила тока на колодке L2	(A)	10.4	10.4	20.8
Сила тока на колодке L3	(A)	10.4	10.4	20.8
Мощность	(kW)	7.2	7.2	14.4

#### КЛЕММНЫЕ КОЛОДКИ ЦЕПИ УПРАВЛЕНИЯ

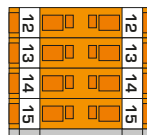
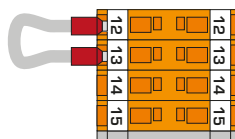

Эти значения основаны на стандартном напряжении питания в Европе, т.е. 1 x 230 В - однофазная сеть и 3 x 400 В - трехфазная сеть.

(\*) Заводская конфигурация.

(\*\*) Снимите перемычку с контактов 12 и 13 для того, чтобы отключить реле.

(\*\*\*) Снимите перемычку с контактов 14 и 15 для того, чтобы отключить реле.

## ЭЛЕКТРИЧЕСКИЕ ХАРАКТЕРИСТИКИ E-TECH 28 TRI

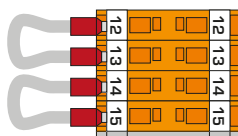
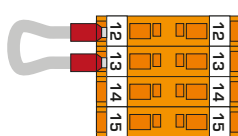
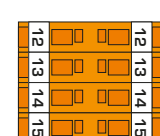
		СТУПЕНЬ			КЛЕММНЫЕ КОЛОДКИ ЦЕПИ УПРАВЛЕНИЯ
		1	2	ВСЕГО	
<b>TRI 28.8 kW (*)</b>					
Сила тока на колодке L1	<b>(A)</b>	20.8	20.8	41.6	
Сила тока на колодке L2	<b>(A)</b>	20.8	20.8	41.6	
Сила тока на колодке L3	<b>(A)</b>	20.8	20.8	41.6	
Мощность	<b>(kW)</b>	14.4	14.4	28.8	
<b>TRI 21.6 kW (***)</b>					
Сила тока на колодке L1	<b>(A)</b>	20.8	10.4	31,2	
Сила тока на колодке L2	<b>(A)</b>	20.8	10.4	31,2	
Сила тока на колодке L3	<b>(A)</b>	20.8	10.4	31,2	
Мощность	<b>(kW)</b>	14.4	7.2	21,6	
<b>TRI 14.4 kW (****)</b>					
Сила тока на колодке L1	<b>(A)</b>	10.4	10.4	20.8	
Сила тока на колодке L2	<b>(A)</b>	10.4	10.4	20.8	
Сила тока на колодке L3	<b>(A)</b>	10.4	10.4	20.8	
Мощность	<b>(kW)</b>	7.2	7.2	14.4	

## ЭЛЕКТРИЧЕСКИЕ ХАРАКТЕРИСТИКИ E-TECH W 36 TRI

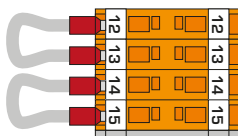
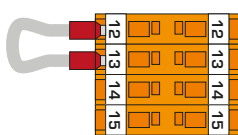
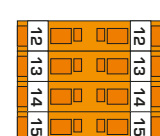
		СТУПЕНЬ			КЛЕММНЫЕ КОЛОДКИ ЦЕПИ УПРАВЛЕНИЯ
		1	2	ВСЕГО	
<b>TRI 36 kW (*)</b>					
Сила тока на колодке L1	<b>(A)</b>	26	26	52	
Сила тока на колодке L2	<b>(A)</b>	26	26	52	
Сила тока на колодке L3	<b>(A)</b>	26	26	52	
Мощность	<b>(kW)</b>	18	18	36	
<b>TRI 27 kW (***)</b>					
Сила тока на колодке L1	<b>(A)</b>	26	13	39	
Сила тока на колодке L2	<b>(A)</b>	26	13	39	
Сила тока на колодке L3	<b>(A)</b>	26	13	39	
Мощность	<b>(kW)</b>	18	9	27	
<b>TRI 18 kW (****)</b>					
Сила тока на колодке L1	<b>(A)</b>	13	13	26	
Сила тока на колодке L2	<b>(A)</b>	13	13	26	
Сила тока на колодке L3	<b>(A)</b>	13	13	26	
Мощность	<b>(kW)</b>	9	9	18	

Эти значения основаны на стандартном напряжении питания в Европе, т.е. 1 x 230 В - однофазная сеть и 3 x 400 В - трехфазная сеть.

(\*) Заводская конфигурация.

(\*\*) Снимите перемычку с контактов 12 и 13 для того, чтобы отключить реле.

(\*\*\*) Снимите перемычку с контактов 14 и 15 для того, чтобы отключить реле.

(\*\*\*\*) Снимите перемычку с контактов 12 и 13, 14 и 15 для того, чтобы отключить реле.

## ИНСТРУКЦИИ ПО БЕЗОПАСНОСТИ



### Общее замечание

- Подключения (электрические, гидравлические) должны производиться в соответствии с инструкцией и отвечать действующим нормам и правилам..



### Основные инструкции по корректному функционированию прибора

- Котел должен быть установлен в сухом и защищенном от внешних атмосферных осадков помещении, с температурой окружающей среды от 0 до 45 °С.
- Необходимо предусмотреть место установки с целью обеспечения беспрепятственного доступа к котлу для проведения технического обслуживания или ремонта.
- Если давление воды на вводе в систему ГВС превышает 6 бар необходимо установить редуктор давления, настроенный на 4,5 бар.



### Основные инструкции по безопасности

- Устанавливайте котел по уровню на основании из негорючего материала, отвечающего также нагрузке котла на основании.
- Соблюдайте технику безопасности при установке котла на основании или на стене. После установки убедитесь, что котел надежно

установлен.

- Не используйте и не храните коррозионоактивные и легковоспламеняемые вещества, как например: очистители, растворители, краску, хлорсодержащие вещества, соли и прочее, рядом с котлом.



### Основные рекомендации по электрической безопасности

- К работе с электроподключениями прибора допускаются только квалифицированные специалисты
- Убедитесь, что прибор заземлен.
- Электропитание к котлу должно подводиться через двуполусной выключатель с предохранителем или через автоматический выключатель, который будет расположен в стороне от устройства. Это необходимо для отключения питания на время проведения обслуживания
- Перед выполнением любых работ отключите электропитание прибора на внешнем щитке котельной.
- Этот прибор не предназначен для использования без присмотра лицами (включая детей) с ограниченными физическими, двигательными или умственными способностями или с недостаточным опытом и знаниями.

## НЕОБХОДИМЫЕ ИНСТРУМЕНТЫ (НЕ ПОСТАВЛЯЮТСЯ С УСТРОЙСТВОМ)

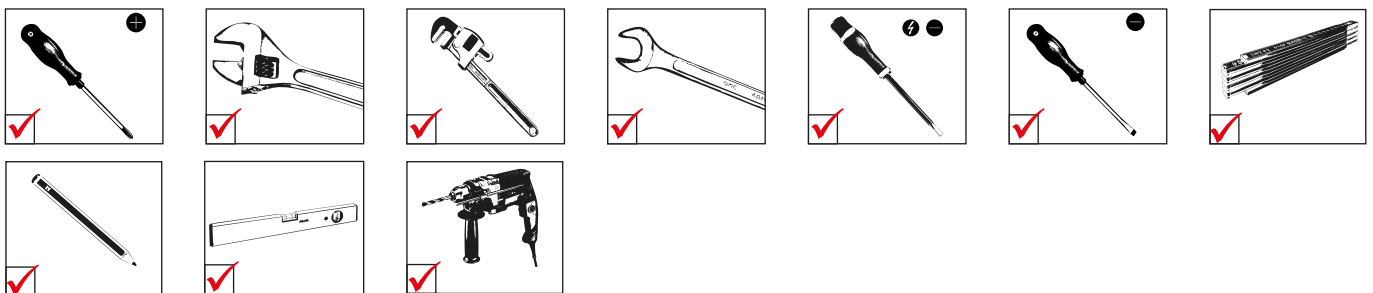

## КОМПЛЕКТ ПОСТАВКИ

Котлы E-Tech W поставляются собранными и упаковываемыми.



После снятия упаковки, убедитесь, что комплект поставки полностью отвечает заявленному и прибор не поврежден.

- Котел E-Tech W
- Инструкция по установке, эксплуатации и сервисному обслуживанию
- Кронштейна для установки на стену

## ИНСТРУКЦИИ ПО ТРАНСПОРТИРОВКЕ ВРУЧНУЮ

- Вес этого котла 36кг. При неаккуратной транспортировке существует риск получения травмы. Мы рекомендуем производить монтаж котла с помощью двух человек.
- Перед перемещением котла убедитесь, что имеете свободный проход от транспорта до места монтажа.

## ИЗВЛЕЧЕНИЕ ОБОРУДОВАНИЯ ИЗ УПАКОВКИ



До извлечения котла из упаковки, убедитесь, что место монтажа готово для беспрепятственной и безопасной установки оборудования..

1. Откройте коробку и снимите картонную упаковку.
2. Снимите защитные элементы и утилизируйте в соответствии с применимыми местными правилами.
3. С помощью помощника вытащите котел из коробки, придерживая ее за боковые грани..



Не поднимать и не транспортировать котел, удерживая за автоматический воздухоотводчик (сверху) или насос (снизу).

## УСТАНОВКА КОТЛА - НАСТЕННЫЙ МОНТАЖ



- Котел должен быть установлен на стену из негорючих материалов.
- Выровняйте монтажный кронштейн по уровню перед установкой на стену.

1. Просверлите два отверстия глубиной 100 мм, используя сверло в 14 мм, на необходимой высоте, руководствуясь расстояниями.
2. Закрепите настенный кронштейн, используя крепежные винты из комплекта.
3. Установите котел на кронштейн.

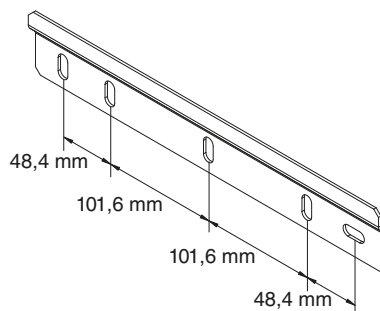

## СНЯТИЕ И УСТАНОВКА ПЕРЕДНЕЙ И ВЕРХНЕЙ ПАНЕЛЕЙ

Перед проведением работ необходимо

- Выключите котел.
- Отключить электропитание на распределительном щите устройствовыйной.
- Котел остыл (если был в работе)

Процедура

1. Если котел был в работе или залит водой:
  - Изолировать отопительный контур через перепускной клапан.
  - Слейте воду из бойлера. См. *"Слив теплоносителя из котла"* стр. 24.



2. Снимите автоматический клапан сброса воздуха, расположенный в верхней части котла. Сохраните для переустановки..
3. Откручиваем шесть винтов (1). Сохраните для переустановки.
4. Снимите переднюю (3) и верхнюю (2) панели.
5. To get access to the control panel wiring:
  - Открутите два винта (4), расположенные в нижней части передней панели (5). Сохраните для переустановки..
  - Потяните панель на себя и приведите ее в горизонтальное положение.
  - Прикрепите панель управления винтом (4).
6. Для переустановки панели выполните процедуру в обратном порядке.

Последующая настройк

- При необходимости перезапустите котел, см. *"Запуск котла"* стр. 23.

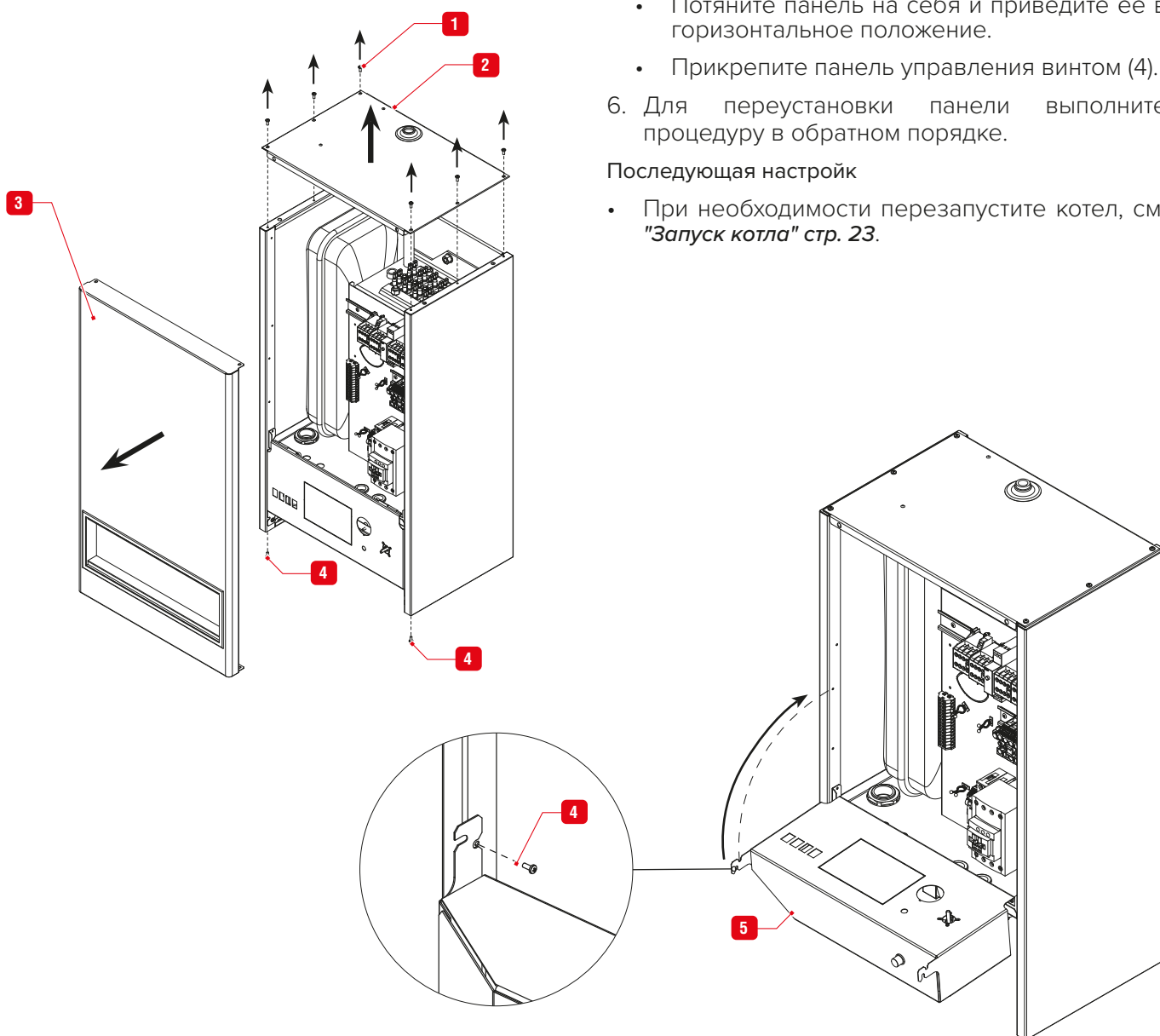

## RECOMMENDATIONS FOR THE HYDRAULIC INSTALLATION

- Система должна быть тщательно очищена перед подключением котла.
- Производите регулярный осмотр системы для предотвращения общей коррозии и отложения накипи или шлама в котле. Для предотвращения возникновения коррозии, накипи или осадка в котле необходимо предусмотреть установку системы водоподготовки.
- В случае установки котла в действующую систему отопления необходимо ее предварительно промыть.

## ПОДКЛЮЧЕНИЕ ГРЕЮЩЕГО КОНТУРА

- i** Убедитесь, что в контуре отопления системы установлены запорные клапаны, чтобы можно было опорожнить котел, не опорожняя всю систему.

### Принципиальная схема - высокотемпературный отопительный контур

1. Запорный кран
2. Циркуляционный насос (встроенный)
3. Запорный кран
4. Обратный клапан
5. Расширительный бак
6. Предохранительный клапан (встроенный)
7. Дренажный кран
8. Воздухоотводчик (встроенный)

### Типовая схема - низкотемпературный отопительный контур

1. Запорный кран
2. 3-ходовой смесительный клапан
3. Циркуляционный насос ((встроенный)
4. Предохранительный клапан (встроенный)
5. Обратный клапан
6. Запорный кран
7. Расширительный бак
8. Дренажный кран
9. Воздухоотводчик (встроенный)

- Возврат теплоносителя в котел
- Поддача теплоносителя в систему отопления

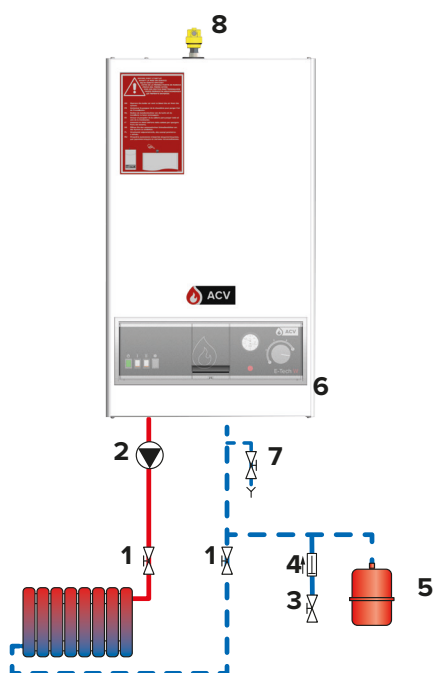

- i** В случае системы теплого пола убедитесь, что помпа находится в режиме «Постоянное давление».

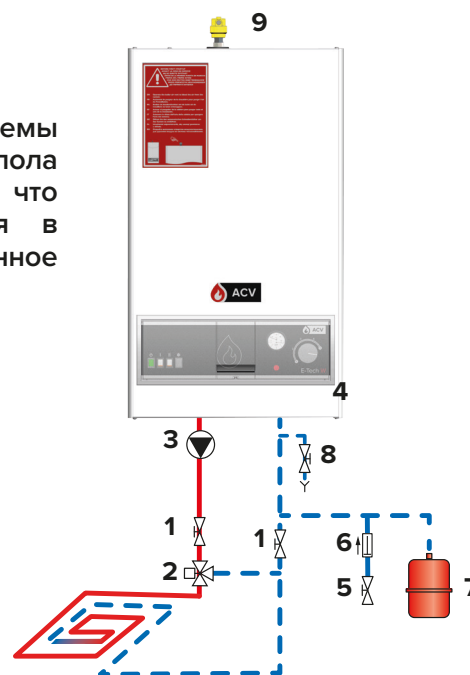

## НАСТРОЙКА НАСОСА

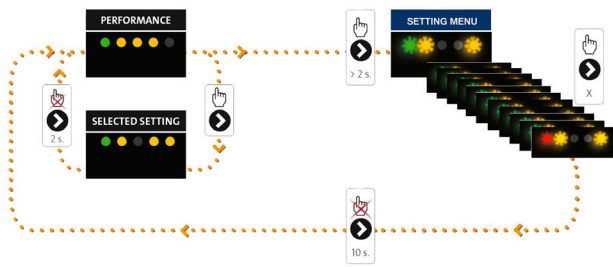

- Короткое нажатие на кнопку режимов отображает текущую настройку (производительность насоса).
- Нажатие на кнопку более 2 сек. позволяет войти в режим настройки параметров. Смори таблицу с параметрами.
- После 10 сек. без операций осуществляется возврат в режим отображения производительности.

### Доступные режимы работы

	LED 1	LED 2	LED 3	LED 4	LED 5
Пропорциональный напор	<b>зеленый</b>	○			
Постоянный напор	зеленый		○		
Постоянная производительность	зеленый	○	○		
Кривая 1				○	
Кривая 2				○	
Кривая 3			○	○	
Кривая 4/Auto					○

**i** По умолчанию насос работает в режиме Пропорционального напора / Кривая производительности 3 (см. индикацию, выделенную жирным шрифтом).

### Пропорциональный напор:

Режим работы по умолчанию, который подходит для большинства отопительных систем. Напор, создаваемый насосом, возрастает и снижается в зависимости от потребности системы отопления в тепле. В системе управления доступны три предустановленные кривые производительности, от минимальной до максимальной. Режим Auto adapt позволяет насосу работать с наилучшей производительностью для текущей системы отопления. Этот режим предпочтителен для двухтрубных систем с термостатическими клапанами и для систем с большим гидравлическим сопротивлением.

### Постоянный напор:

Напор поддерживается постоянным вне зависимости от текущего гидравлического сопротивления системы отопления. Данный режим работы характерен для внутритрубных систем отопления или однотрубных систем с низкими потерями напора.

### Постоянный расход:

Циркуляционный насос работает в соответствии с кривой, соответствующей одной из скоростей, как у стандартных насосов. Однако, переключение скоростей будет происходить в соответствии с изменениями гидравлического сопротивления отопительной системы. Например, высокая скорость при режиме ГВС и низкая скорость при ночном/пониженном режиме теплопотребления.

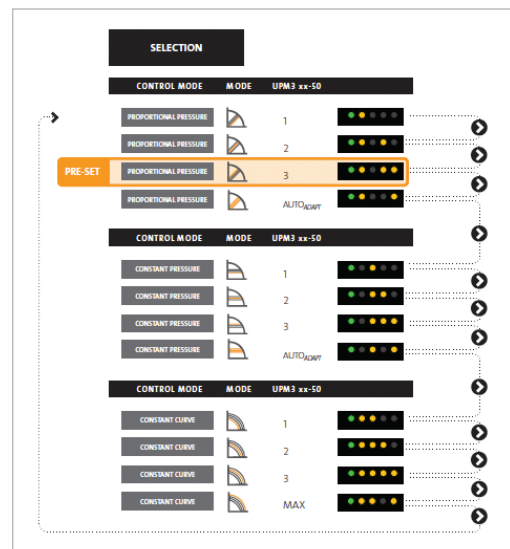

**i** После завершения настройки режима насоса, данную функцию можно заблокировать для предотвращения случайного переключения. Удерживайте кнопку более 10 секунд, при этом все индикаторы, кроме красного, загорятся на 1 сек., что укажет на включение блокировки. Для разблокировки проделайте идентичную операцию.



## ИНСТРУКЦИИ ПО ТЕХНИКЕ БЕЗОПАСНОСТИ ПРИ ЭЛЕКТРОМОНТАЖЕ



- К работе с электроподключениями прибора допускаются только квалифицированные специалисты
- Убедитесь, что прибор заземлен.
- Что касается мощности, потребляемой котлом, установка должна соответствовать стандарту EN 60364-1, который определяет применимые уровни изоляции, и всем положениям, применимым к условиям установки.
- Для защиты от поражения электрическим током всегда рекомендуется устанавливать устройство дифференциальной защиты (прерыватель замыкания на землю) в цепи питания перед котлом.
- Цепь управления защищена магнитным выключателем на 3А.
- Стандартные электрические предохранители, встроенные в котел, защищают внутренние части котла.
- Снаружи котла необходимо установить любое дополнительное электрическое предохранительное устройство.
- Для защиты от перегрева рекомендуется установить внешний положительный защитный выключатель питания, управляемый термостатом безопасности котла.

## ОПРЕДЕЛЕНИЕ ХАРАКТЕРИСТИК ПРОВОДОВ ПИТАНИЯ

Сечение провода электропитания зависит от номинального тока потребления электрическим котлом. Допустимый ток для провода электропитания, в свою очередь, зависит от температуры окружающей среды, сечения и длины провода, а также способа прокладки и изоляции.

Ниже, справочно, приводятся данные о максимальном токе для медного провода при длине 5 метров, при температуре окружающей среды 30°C. Во всех случаях, установка должна производиться в соответствии с действующими нормами и правилами.

Номинальное сечение (мм)	Номинальный ток отключающего электромагнитного реле, (А)
1.5	16
2.5	25
4	32
6	40
10	63
16	80

## ЭЛЕКТРИЧЕСКИЕ ПОДКЛЮЧЕНИЯ



- Котел должен быть установлен без штекерных электрических соединений и обязательно заземлен.
- Все электрические подключения должны выполняться квалифицированным специалистом в соответствии с действующими стандартами.

E-Tech W 09 - 15 Mono

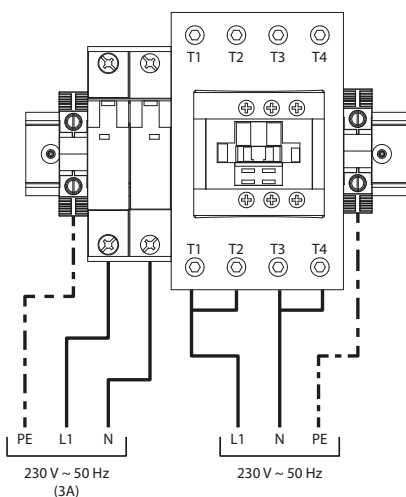

E-Tech W 09 - 15 - 22 - 28 Tri

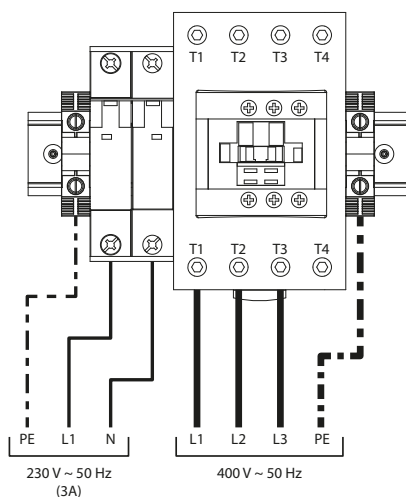

E-Tech W 36 Tri

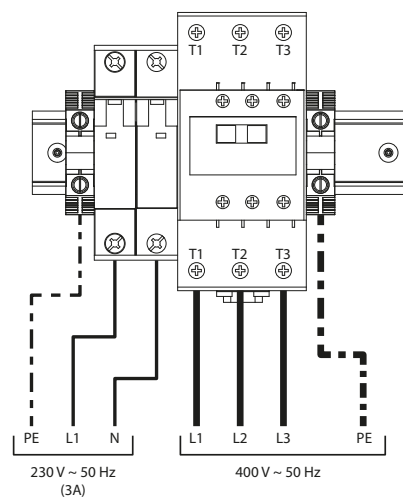

## ПОДКЛЮЧЕНИЕ КАБЕЛЕЙ ЭЛЕКТРИЧЕСКОЙ АКСССУАРЫ



**Модели :**

- E-Tech W 09 - 15 Mono
- E-Tech W 22 Tri

- 1-2 : Перемычка или таймер часов работы (опция)
- 3-4 : ГВС комплект (опция)
- 5-6 : Перемычка или таймер часов работы (опция)
- 7-8 : Комнатный термостат (опция)
- 9-10-11 : Насос котла
- 12-13 : Перемычка ограничения мощности

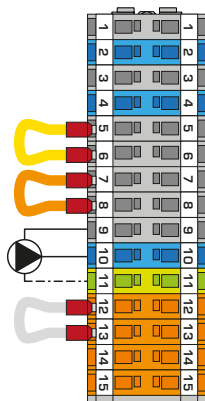

**TB1**

**Модели :** E-Tech W 09 - 15 Tri

- 1-2 : Перемычка или таймер часов работы (опция)
- 3-4 : ГВС комплект (опция)
- 5-6 : Перемычка или таймер часов работы (опция)
- 7-8 : Комнатный термостат (опция)
- 9-10-11 : Насос котла

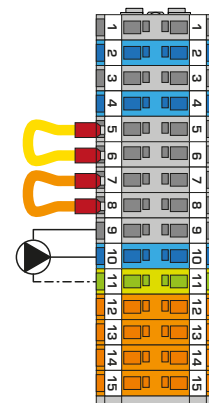

**TB1**

**Модели :** E-Tech W 28 - 36 kW Tri

- 1-2 : Перемычка или таймер часов работы (опция)
- 3-4 : ГВС комплект (опция)
- 5-6 : Перемычка или таймер часов работы (опция)
- 7-8 : Комнатный термостат (опция)
- 9-10-11 : Насос котла
- 12-13 : Перемычка ограничения мощности
- 14-15 : Перемычка ограничения мощности

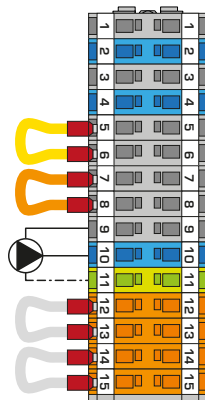

**TB1**

## CONFIGURATIONS

### Подключение отопления

Ограничение максимально допустимой температуры теплоносителя

Заводская установка  
0 - 87°C

Для теплых полов  
0 - 50°C

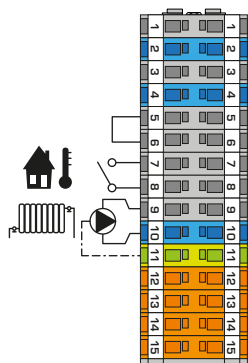
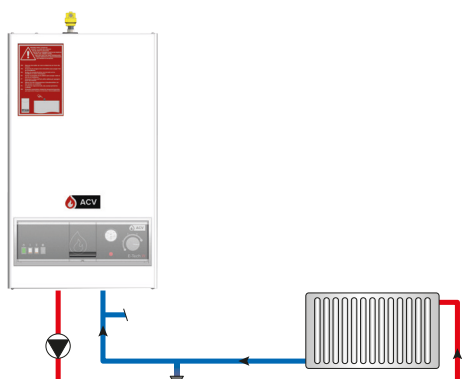
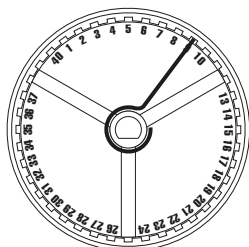
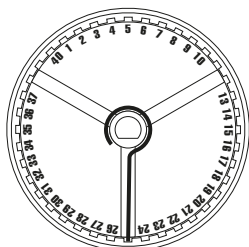

### Подключение отопления + ГВС: тип "Y" - См. стр. 21

Ограничение максимально допустимой температуры теплоносителя

60 - 87°C

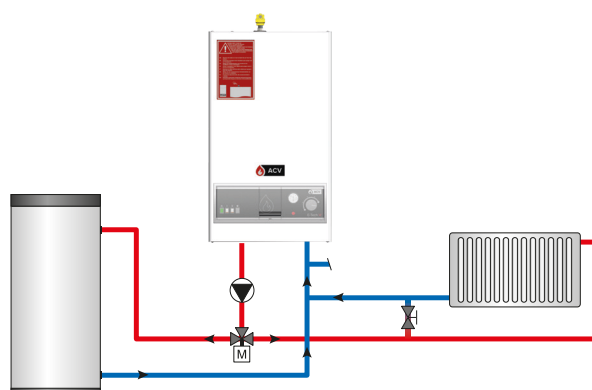
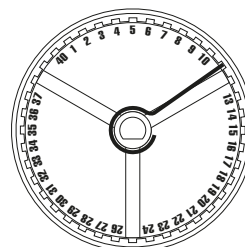

### Подключение отопления + ГВС: тип "S" - См. стр. 21

Ограничение максимально допустимой температуры теплоносителя

60 - 87°C

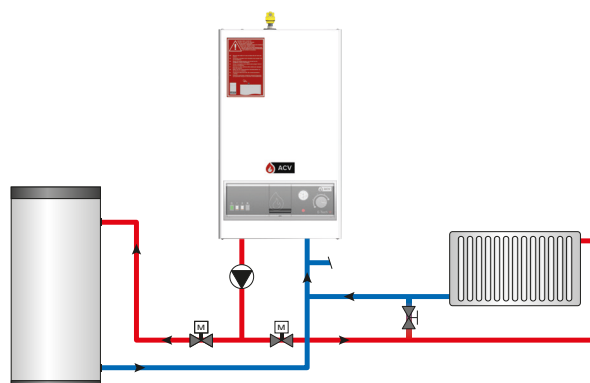
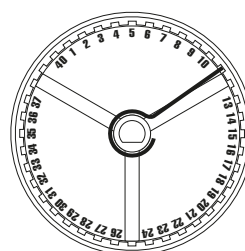

## ЭЛЕКТРИЧЕСКАЯ СХЕМА ПОДКЛЮЧЕНИЯ ВНЕШНЕГО КОНТРОЛЛЕРА : ТИП «У»

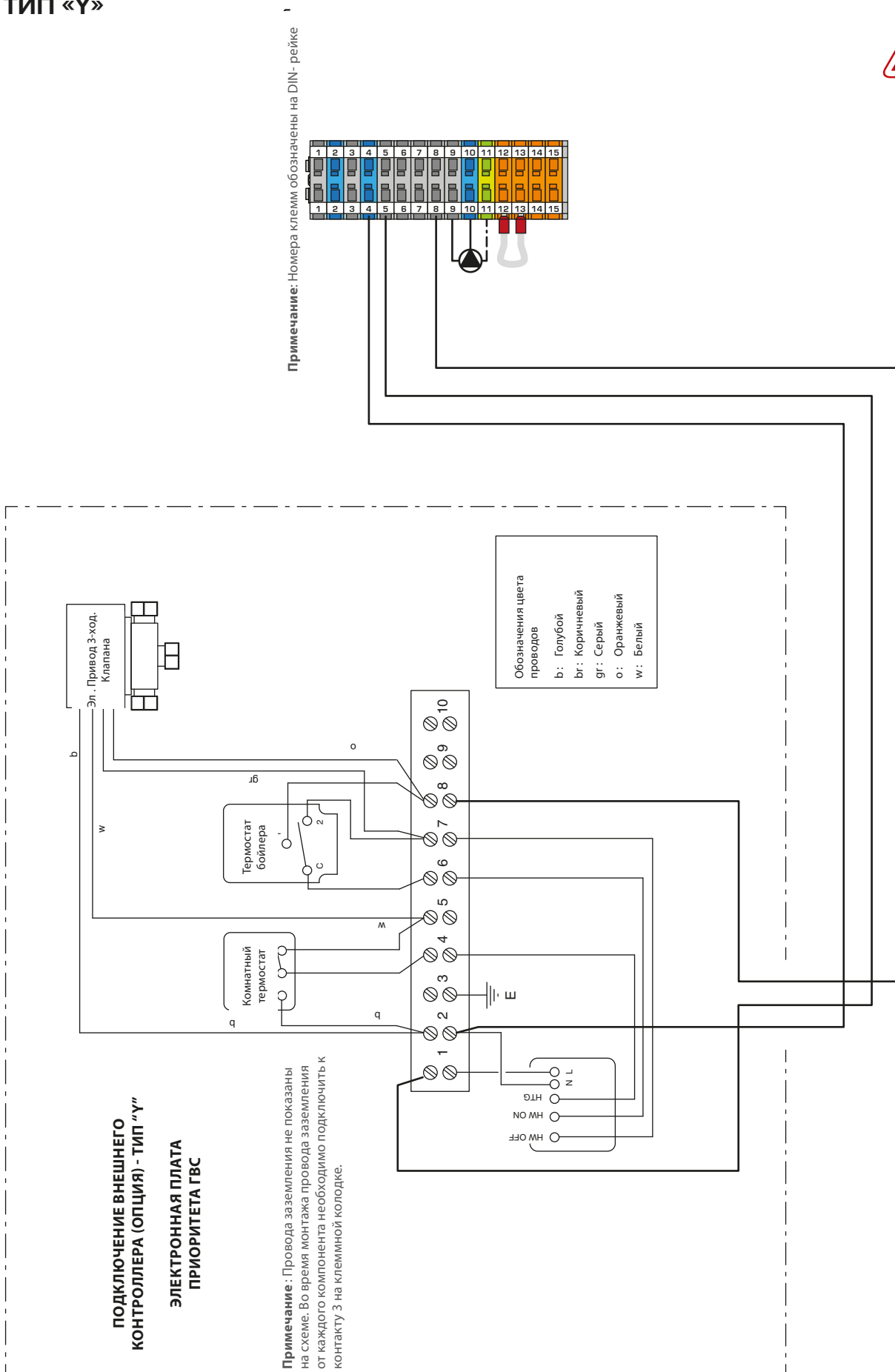

Примечание: На примере модель E-Tech W 22 кВт TRI

## ЭЛЕКТРИЧЕСКАЯ СХЕМА ПОДКЛЮЧЕНИЯ ВНЕШНЕГО КОНТРОЛЛЕРА : ТИП «S»

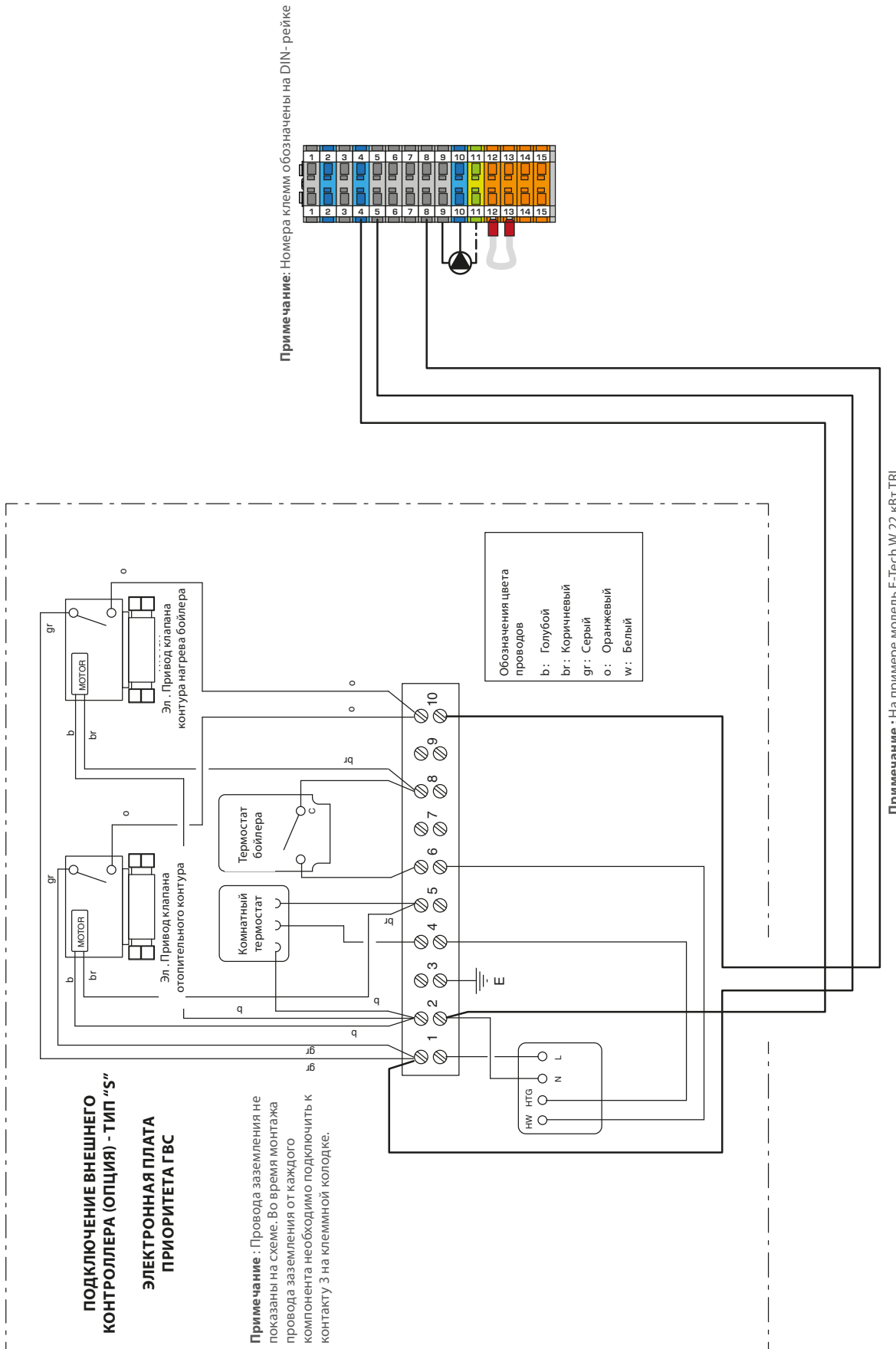

## ПРОВЕРКИ И НАСТРОЙКИ ПЕРЕД ВВОДОМ В ЭКСПЛУАТАЦИЮ

Перед проведением работ необходимо

- Отключите электропитание на распределительном щите котельного помещения

Процедура

- Снимите переднюю панель котла, См. *"Снятие и установка передней и верхней панелей"* стр. 14.
- Переведите внутренний автоматический выключатель в положение ВЫКЛ (См. Руководство по ML).
- Проверьте электрические соединения.
- Убедитесь, что все встроенные реле, клеммные колодки и т.д. правильно установлены на DIN-рейку.
- Установите все переключатели на панели управления в положение ВЫКЛ.
- Проверьте настройки реле задержки времени включения 2-ой ступени - Регулятор (А) установлен на заводе в положение диапазона времени 1-10мин. Заводскую настройку изменять не рекомендуется. Регулятор (В) используется для установки единиц времени в выбранном диапазоне (регулятор (А)).
- Точная настройка времени задержки включения позволяет обеспечить главное регулирование работы котла. При необходимости оптимизации она должна выполняться квалифицированным специалистом. Заводская настройка регулятора (В) - положение 1 (1 мин).
- Установите требуемую температуру нагрева на регулируемом термостате котла.

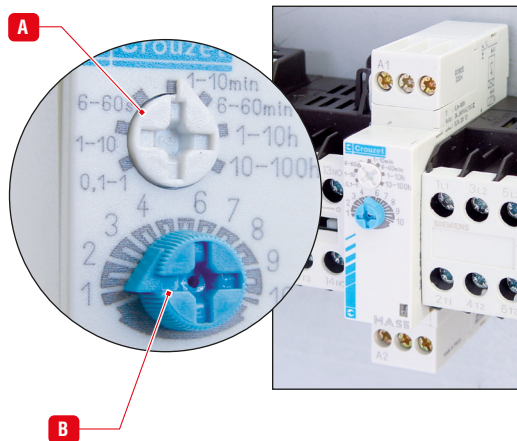

## ЗАПОЛНЕНИЕ КОНТУРА ОТОПЛЕНИЯ



Если к котлу подключен внешний водонагреватель, то необходимо сначала заполнить контур ГВС водонагревателя, после чего производить заполнение системы отопления теплоносителем. За получением дополнительной информации обратитесь к руководству по эксплуатации на водонагреватель

Перед проведением работ необходимо

- Отключите электропитание на распределительном щите котельного помещения
- Заполните контур ГВС (если есть)

Процедура заполнения

- Откройте переднюю панель котла (в соответствии с инструкцией в настоящем руководстве).
- Откройте запорные краны (1).
- Убедитесь, что дренажный кран (2) плотно закрыт.
- Откройте кран заполнения (3).
- Убедитесь, что автоматический воздухоотводчик (4) открыт.
- После того как из системы полностью выйдет воздух, доведите давление теплоносителя до статического между 1,5 бар и 2 бара.
- Закройте кран заполнения (3).

Последующая настройк

- Проверьте систему на предмет отсутствия утечек.

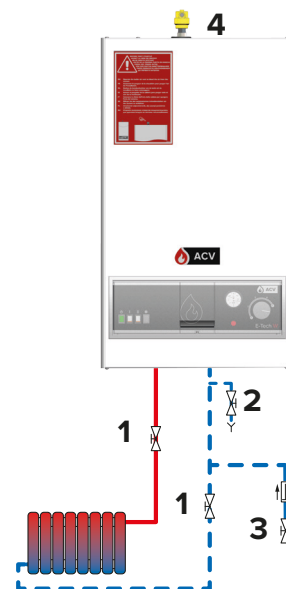

- - - - - Возврат теплоносителя в котел  
————— Подача теплоносителя в систему отопления

## ЗАПУСК КОТЛА

Перед проведением работ необходимо

- Выполнить все соединения
- Подключить электропитание
- Заполнить контур отопления теплоносителем

Процедура



**Перед первым включением котла убедитесь, что из греющего контура удален весь воздух. Воспользуйтесь воздухоотводчиком, расположенным в верхней части котла. Примите во внимание, что колпачек на воздухоотводчике должен быть откручен для возможности автоматического удаления воздуха.**

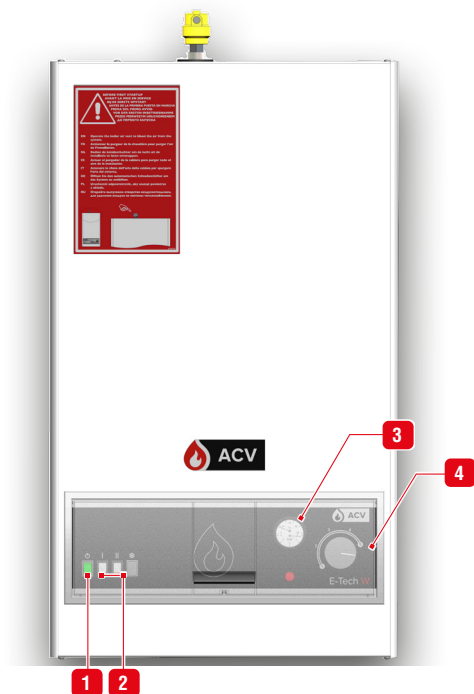

8. При необходимости выполните любую дополнительную настройку насоса в соответствии с типом системы. См. **"Настройка насоса" стр. 16.**
9. Включите переключатель уровня мощности - ступень 1, в работу включится первая группа ТЭН.
10. Включите переключатель уровня мощности - ступень 2, после небольшой задержки в работу включится вторая группа ТЭН.
11. Температура теплоносителя в котле будет расти, значение температуры отобразится на термоманометре (3).
12. Температура теплоносителя будет расти до тех пор, пока не достигнет значения настройки регулировочного термостата, после чего котел выключится
13. Установите необходимый режим работы котла на временном таймере (если установлен) и/или внешнем контроллере.

Последующая настройк

1. Снимите красную наклейку с лицевой стороны котла.



**После работы котла в течении недели необходимо повторно проверить все электрические соединения на герметичность и систему отопления на наличие утечек и воздуха в контуре.**

1. Установите все переключатели (1 & 2) на панели управления в положение ВЫКЛ.
2. Переведите внутренний автоматический выключатель в положение ВКЛ (См. Руководство по ML.)
3. Install the boiler front panel, refer to **"Снятие и установка передней и верхней панелей" стр. 14.**
4. Включите подачу питания на распределительном щите котельного помещения.
5. Включите котел используя переключатель ВКЛ/ВЫКЛ (1).
6. Через несколько минут работы циркуляционного насоса проверьте давление в контуре по манометру котла (3).
7. При необходимости переведите выключатель ВКЛ / ВЫКЛ (1) в положение ВЫКЛ, выпустите воздух из контура и долейте в контур воды до минимального давления 1 бар, затем снова включите котел.



Перед выполнением любых работ по обслуживанию системы следует отключить электропитание котла на распределительном щите котельного помещения и убедиться, что котел остыл.

## ИНСТРУКЦИИ ПО БЕЗОПАСНОСТИ ПРИ ТЕХНИЧЕСКОМ ОБСЛУЖИВАНИИ



### Основные рекомендации по электрической безопасности

- Перед открытием котла для обслуживания, выключите котел, нажав на главный выключатель ВКЛ/ВЫКЛ.
- Если электропитание не требуется для проведения измерений или настройки системы - при проведении любых работ - отключите электропитание на внешнем щите котельной.



### Основные инструкции по безопасности

- Вода, выходящая из предохранительного клапана, может быть очень горячей и вызвать ожоги.
- Не используйте растворители или легковоспламеняющиеся вещества для чистки прибора, так как это может повредить его компоненты.



### Основные инструкции по корректному функционированию прибора

- Сервисное обслуживание котла и горелки необходимо проводить не реже одного раза в год, или через 1500 часов наработки квалифицированным техническим персоналом. Работы рекомендуется проводить перед отопительным сезоном. Более частое обслуживание может потребоваться в зависимости от использования котла. Пожалуйста, проконсультируйтесь с вашим специалистом по монтажу.
- Обслуживание котла и горелки должен осуществлять квалифицированный специалист. Поврежденные детали могут быть заменены только на оригинальные запасные части завода-изготовителя.
- Для поддержания максимальной эффективности и долгого срока службы оборудования рекомендуется выполнять периодические проверки, описанные в разделе Безопасность настоящей инструкции.
- Проверьте герметичность гидравлических соединений системы..
- Control the tightness of the hydraulic circuit connections.

## ОТКЛЮЧЕНИЕ ПИТАНИЯ КОТЛА ПЕРЕД ПРОВЕДЕНИЕМ ОБСЛУЖИВАНИЯ

1. Выключите котел с помощью главного выключателя ВКЛ / ВЫКЛ
2. Отключите электропитание на распределительном щите котельной.

## СЛИВ ТЕПЛОНОСИТЕЛЯ ИЗ КОТЛА

Перед проведением работ необходимо

- Выключите котел.
- Отключить электропитание на распределительном щите устройством.
- Котел остыл (если был в работе)

### Процедура

1. откройте запорные краны (1).
2. Присоедините сливной кран (2) к сливу в канализацию.
3. Откройте сливной кран (2) для слива теплоносителя из греющего контура котла.
4. Откройте воздухоотводчик (3) для ускорения процесса опорожнения.
5. Закройте сливной кран (2) и воздухоотводчик (3) греющий контур котла опустошен.

### Последующая настройк

нет

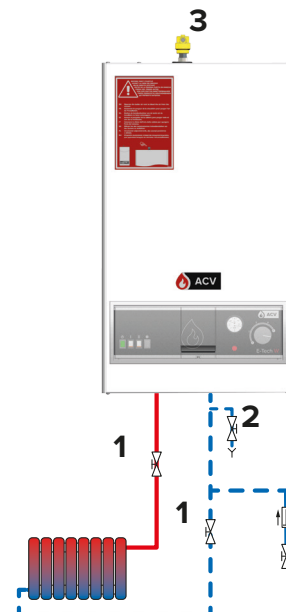

- — — — — Возврат теплоносителя в котел
- — — — — Подача теплоносителя в систему отопления



## ТЕХНИЧЕСКОЕ ОБСЛУЖИВАНИЕ

Перед проведением работ необходимо

- Выключите котел.
- Отключить электропитание на распределительном щите устройством.
- Котел остыл (если был в работе)

Процедура

1. Снимите верхнюю панель и переднюю поверхность котла. См. **"Снятие и установка передней и верхней панелей"** стр. 14.
2. Проведите визуальный осмотр котла на наличие признаков утечки теплоносителя из отопительного контура, расширительного бака и в районе расположения групп ТЭН в верхней части.
3. Осмотрите все кабели в корпусе котла и убедитесь в отсутствии признаков перегрева или возгорания.
4. Проверьте, что все электроподключения и контактные соединения выполнены правильно.
5. Используйте отвертку необходимого размера для присоединения компонентов на DIN-рейку и проверки всех соединений.
6. Проверьте настройки реле задержки времени включения в соответствии, См. **"Проверки и настройки перед вводом в эксплуатацию"** стр. 22.

Последующая настройк

1. При необходимости замените нагревательные элементы, см. **"Инструкция по демонтажу ТЭН"** стр. 26.
2. перезапустить котел, См. **"Запуск котла"** стр. 23.

## ПРОВЕРКА УСТРОЙСТВ БЕЗОПАСНОСТИ

1. Проверьте правильность работы:
  - термостаты.
  - предохранительный клапан (ы).
  - автоматический воздухоотводчик.

## СБРОС ПРЕДОХРАНИТЕЛЬНОГО ТЕРМОСТАТА ВЕРХНЕГО ПРЕДЕЛА

Перед проведением работ необходимо

- Выключите котел.
- Отключить электропитание на распределительном щите устройством.
- Котел остыл (если был в работе)

Процедура

1. Чтобы получить доступ к кнопке сброса предохранительного термостата, отверните (против часовой стрелки) пластиковую крышку под панелью управления котлом (отвертка не требуется).
2. Нажмите на предохранительный термостат (1), чтобы сбросить его. Должен быть слышен звук щелчка.



**Если после нажатия кнопки вы не услышите щелчка, устройство не работает. Для выявления причин неисправности свяжитесь с квалифицированным специалистом.**

3. Установите на место крышку предохранительного термостата.

Последующая настройк

1. Активируйте электрическое питание через внешний распределительный щит.
2. Включите котел используя переключатель ВКЛ/ВЫКЛ.
3. Убедитесь, что световой индикатор (2) не горит.

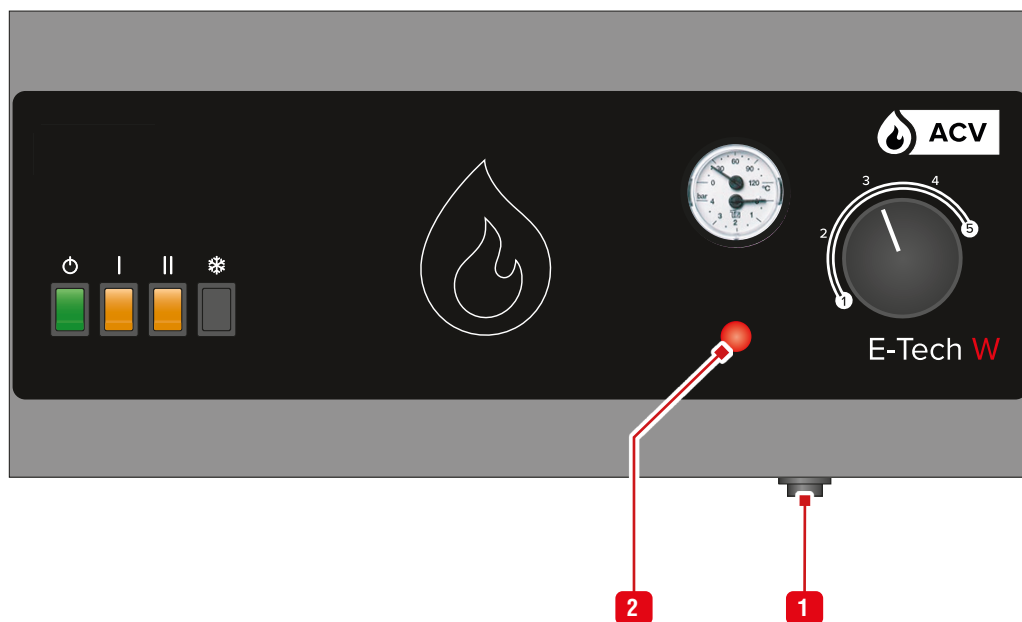

## ИНСТРУКЦИЯ ПО ДЕМОНТАЖУ ТЭН

Перед проведением работ необходимо

- Выключите котел.
- Отключить электропитание на распределительном щите устройством.
- Котел остыл (если он работал)
- Снята верхняя крышка (см. *"Снятие и установка передней и верхней панелей"* стр. 14).

### Процедура снятия

1. Отпустить четыре гайки (1). Сохраните для переустановки..
2. Снимите две удерживающие планки (2). Сохраните для переустановки..
3. Отверните центральную гайку (3) снимаемого нагревательного элемента (4).
4. Снимите нагревательный элемент (4). Очистите или выбросьте его по мере необходимости.

### Процедура переустановки

1. Установите чистый / новый нагревательный элемент (4) на место.. На этом этапе не затягивайте центральную гайку (3)..
2. Установите две удерживающие планки (2) и затяните двумя снятыми гайками (1).
3. Затяните центральную гайку (3) нагревательного элемента. (4).

### Последующая настройк

1. Убедитесь, что все гайки затянуты.
2. Установите верхнюю крышку. См. *"Снятие и установка передней и верхней панелей"* стр. 14.
3. При необходимости перезапустите котел, см. *"Запуск котла"* стр. 23.

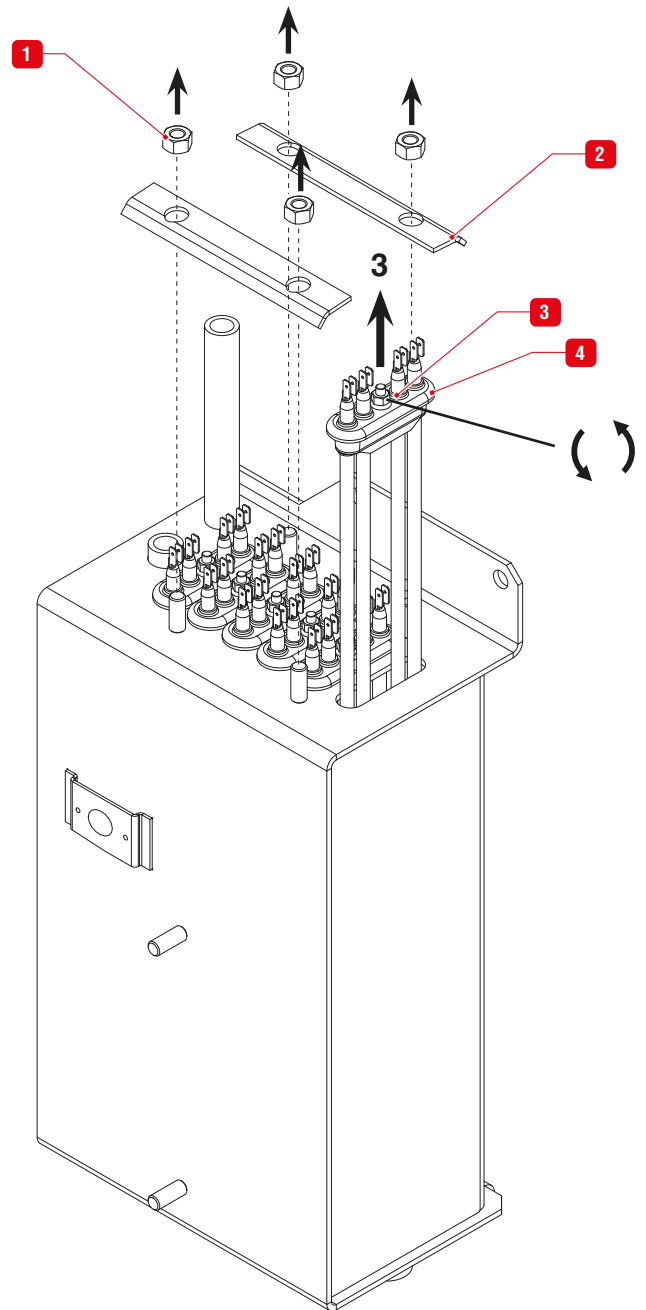

## ВОЗМОЖНЫЕ НЕИСПРАВНОСТИ

## ОТОБРАЖЕНИЕ ОШИБКИ

 Блокировка

Ротор насоса заблокирован; немного подождите пока насос сам попытается разблокировать ротор, или разблокируйте вручную провернув вал отверткой.

 Низкое напряжение сети

Напряжение электроснабжения слишком низкое для запуска насоса; проверьте электроснабжение.

 Электрическая неисправность

Насос остановился из-за падения напряжения в электросети или повреждения электронных компонентов системы управления. Проверьте линию электроснабжения или замените насос в случае необходимости.

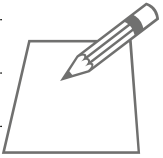

Handwriting practice area with horizontal dotted lines.

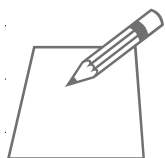

A series of horizontal dotted lines for writing, spanning the width of the page.



Handwriting practice area with horizontal dotted lines.

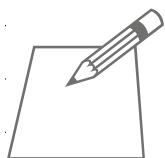

Handwriting practice area with horizontal dotted lines.

ACV International  
Oude Vijverweg, 6  
B-1653 Dworp  
Belgium  
[belgium.service@acv.com](mailto:belgium.service@acv.com)  
[www.acv.com](http://www.acv.com)









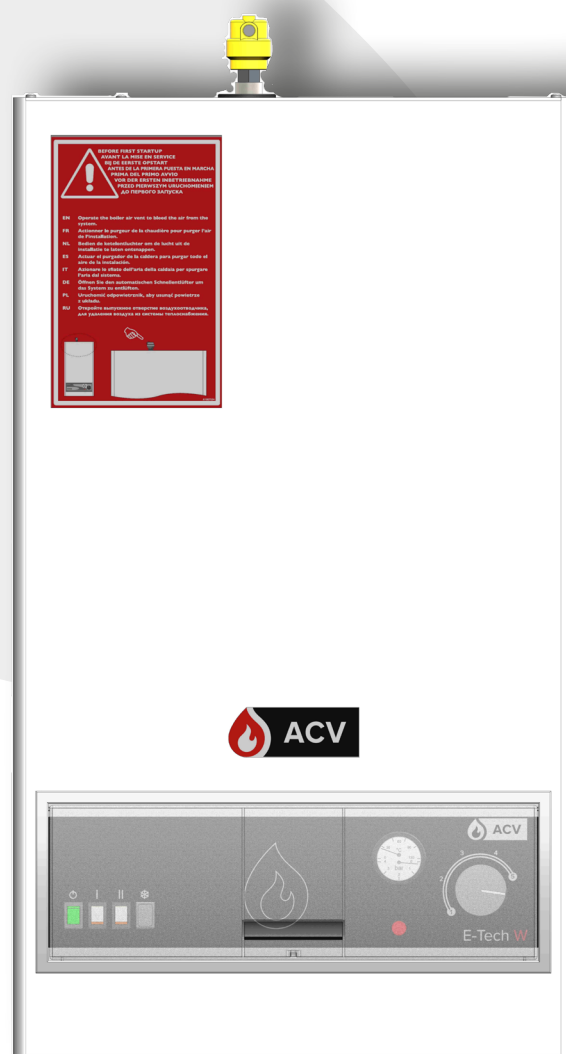

# E-Tech W

09 - 15 Mono

09 - 15 - 22 - 28 - 36 Tri



	.....3
	.....4
E-Tech W 09 Mono .....	4
E-Tech W 15 Mono .....	8
E-Tech W 09 - 15 Tri .....	12
E-Tech W 22 Tri .....	16
E-Tech W 28 Tri .....	20
E-Tech W 36 Tri .....	24
	.....28

	Dimensions - Afstanden - Dimensiones - Dimensioni - Abmessungen - Wymiary - Габаритные размеры
	Wiring diagrams - Schémas électriques - Elektrische schema's - Diagramas de cableado - schema elettrico - schematy połączeń - схемы подключения
	Information - Informatie - Informaciones - Informazioni - Informationen - Informacje - Информация
MONO	Single phase - monofasé - Eenfasig - Monofasico - Monofase - Wechselstrom - Jedno-fazowe - однофазный ток
TRI	Three phase - Triphasé - Driefasig - Trifasico - Trifase - Drehstrom - Trójfazowy - трехфазный ток

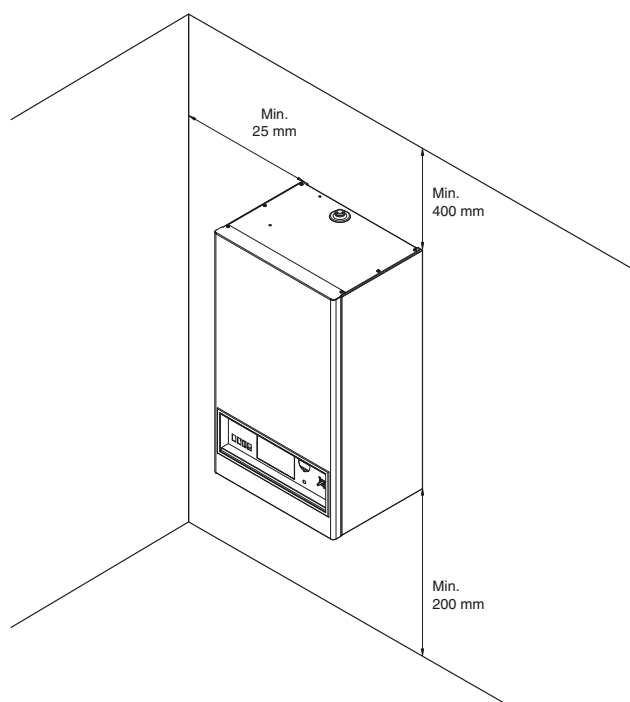
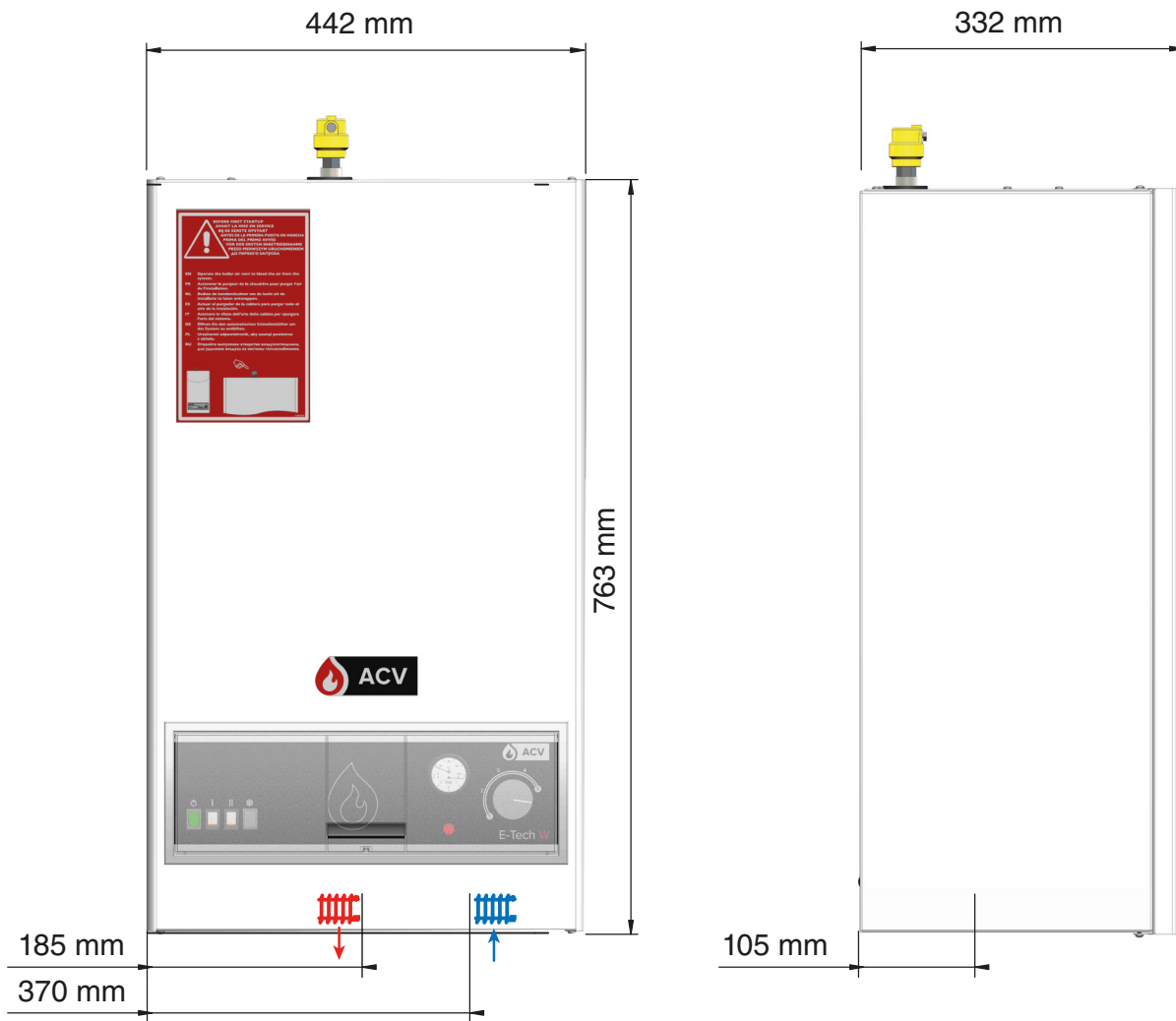

# E-TECH W 09 MONO

Control - Commande - Besturing - Mando - Comando - Kontrol - regulacja - регулирование

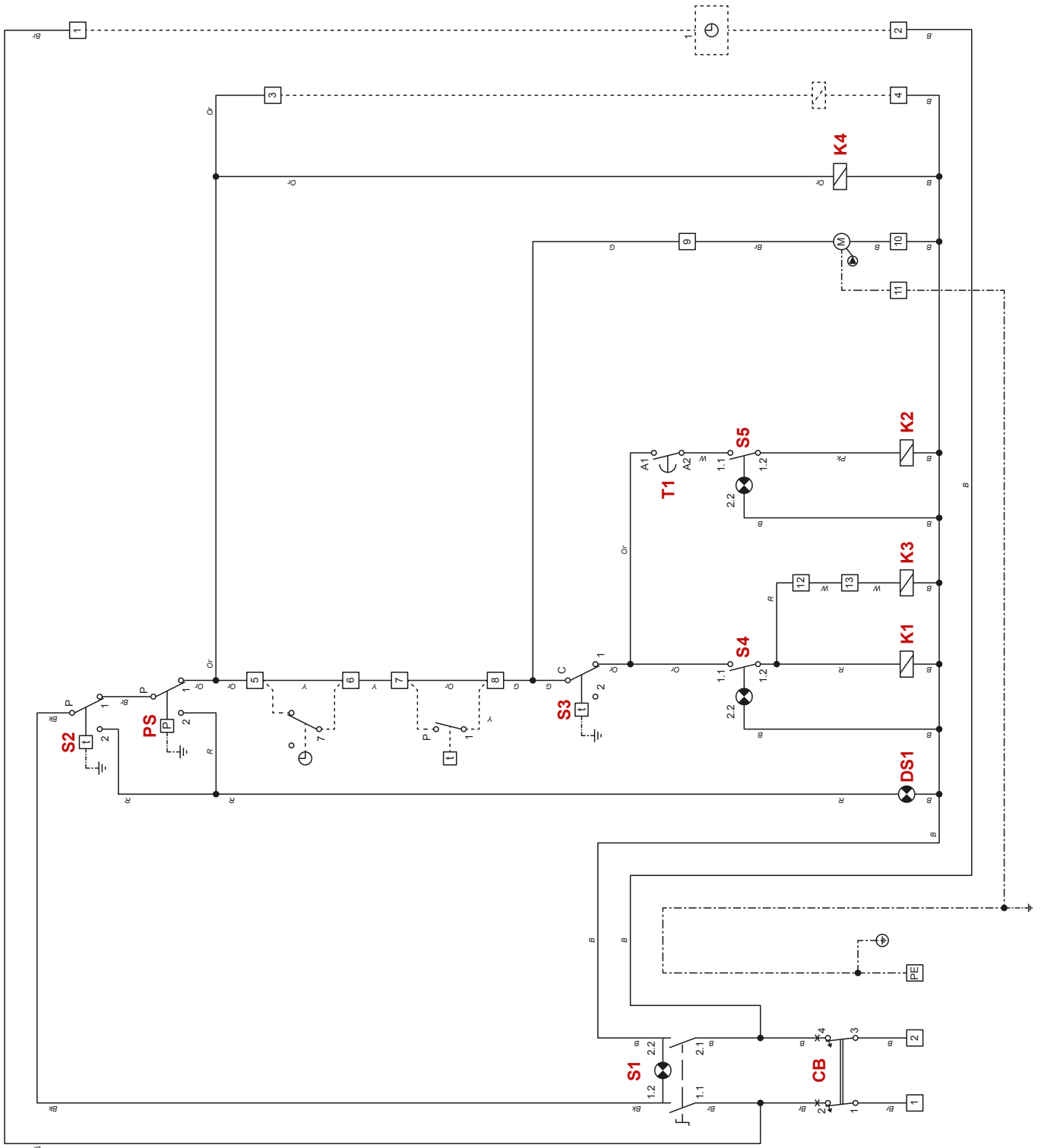

- B : Blue - Bleu - Blauw - Azul  
- Blu - Blau - Niebieski -  
Голубой
- Bk : Black - Noir - Zwart -  
Negro - Negro - Schwarz  
- Czarny - Черный
- Br : Brown - Bruin - Bruin -  
Marrón - Marrone - Braun  
- Brązowy - Коричневый
- G : Grey - Gris - Grijs - Gris  
- Grigio - Grau - Siwy -  
Серый
- Or : Orange - Oranje -  
Naranja - Arancione  
- Pomarańczowy -  
Оранжевый
- Pk : Pink - Rose - Roze - Rosa  
- Różowy - Розовый
- R : Red - Rouge - Rood  
- Rojo - Rosso - Rot -  
Czerwony - Красный
- W : White - Blanc - Wit -  
Blanco - Bianco - Weiß -  
Biały - Белый
- Y : Yellow - Jaune - Geel -  
Amarillo - Gallo - Gelb -  
Żółty - Желтый

CB	Circuit breaker - Disjoncteur - Magnetothermische Schakelaar - Disyuntor magnetotérmico - Interruttore magnetotérmico - Interruttore generale ON/OFF - Sicherung - Bezpiecznik obwodu regulacji - Цель управления
S1	ON/OFF switch + lamp - Interrupteur ON/OFF + lampe - ON/OFF-schakelaar + lampje - Interruptor ON/OFF + luz - Interruttore luminoso ON/OFF - ON/OFF-Schalter + Leuchte - ON/OFF zał/wyłącznik + lampa - Переключатель ВКЛ/ВЫКЛ + лампы
S2	Manual reset safety thermostat [103°C] - Thermostat de sécurité à réarmement manuel [103°C] - Veiligheidsthermostaat met handmatige herinschakeling [103°C] - Termostato de seguridad de rearme manual [103°C] - Termostato di sicurezza a riarmo manuale [103°C] - Manuell entriegelbares Sicherheitsthermostat [103°C] - Termostat bezpieczeństwa z ręcznym odblokowaniem [103°C] - Защитный термостат с ручным перезапуском [103°C]
PS	Low-water pressure switch - Pressostat de sécurité manque d'eau - Veiligheidsdrukschakelaar watergebrek - Presostato de seguridad en caso de falta de agua - Pressostato di sicurezza mancanza acqua - Wassermangelsicherung - Czujnik ciśnienia wody - Реле минимального давления
DS1	Alarm - Signal de mise en sécurité - Alarma - Allarme - Alarm - Alarm - Сигнализация
S3	Control thermostat - Thermostat de commande - Regelthermostaat - Termostato de mando - Einstellthermostat - Termostat kotłowy - Регулирующий термостат
S4	Power switch level 1 + lamp - Commutateur de puissance 1 <sup>er</sup> étage + lampe - Vermogenschakelaar 1 + lampje - Interruptor del primer nivel + luz - Interruttore luminoso del primo livello di potenza - Stufenschalter 1 + Leuchte - Przełącznik poziomu mocy 1 + lampa - Переключатель уровня мощности - ступень 1 + лампы
K1	Power relay 1 - level 1 - Relais de puissance 1 - étage 1 - Vermogensrelais 1 - trap 1 - Relé de potencia 1 - nivel 1 - Relé di potenza 1 - livello 1 - Leistung Relais 1 - Stufe 1 - Przełącznik mocy 1 - poziom 1 - Силовое реле 1 - ступень 1
K3	Power relay 2 - level 1 - Relais de puissance 2 - étage 1 - Vermogensrelais 2 - trap 1 - Relé de potencia 2 - nivel 1 - Relé di potenza 2 - livello 1 - Leistung Relais 2 - Stufe 1 - Przełącznik mocy 2 - poziom 1 - Силовое реле 2 - ступень 1
T1	Timer - Temporisateur - Timer - Temporizador - Zeitschalter - Przełącznik czasowy - Реле времени включения второй ступени
S5	Power switch level 2 + lamp - Commutateur de puissance 2 <sup>ème</sup> étage + lampe - Vermogenschakelaar 2 + lampje - Interruptor del segundo nivel + luz - Interruttore luminoso del secondo livello di potenza - Stufenschalter 2 + Leuchte - Przełącznik poziomu mocy 2 + lampa - Переключатель уровня мощности - ступень 2 + лампы
K2	Power relay 1 - level 2 - Relais de puissance 1 - étage 2 - Vermogensrelais 1 - trap 2 - Relé de potencia 1 - nivel 2 - Relé di potenza 1 - livello 2 - Leistung Relais 1 - Stufe 2 - Przełącznik mocy 1 - poziom 2 - Силовое реле 1 - ступень 2
K4	Safety switch - Contacteur de sécurité - Veiligheidscontact - Contactore de seguridad - Contattore di sicurezza - Sicherheitsrelais - Przełącznik główny - Отключающее электромагнитное реле
1-2	Time clock or controller supply (optional) - Alimentation électrique pour un régulateur ou un programmeur journalier optionnel - Voedingsspanning voor Schakelklok of externeregeling (optioneel) - Alimentación eléctrica para optimizador o regulador (opcional) - Alimentazione elettrica per un regolatore o per un orologio per programmazione giornaliera (in opzione) - Strom Versorgung für Schaltuhr oder Regler (Optional) - Zasilanie z zegara czasowego (opcja) - Перемичка или таймер часов работы (опция)
3-4	DHW kit (optional) - Kit sanitaire (en option) - Sanitaire kit (optioneel) - Kit sanitario (opcional) - Sanitärer Satz (Optional) - Zestaw CWU (opcja) - ГВС комплект (опция)
5-6	Stop Bridge or time clock switch control (optional) - Pont d'arrêt général ou commande du programmeur journalier optionnel - Aansluiting Schakelklok of regeling (optioneel) - Puente de parada general o interruptor del optimizador (opcional) - Ponte di arresto generale o comando di un orologio per programmazione giornaliera (in opzione) - Schaltuhr oder Regler Eingang (Optional) - Mostek wyłączający lub wyłącznik czasowy (opcja) - Перемичка или таймер часов работы (опция)
7-8	Room thermostat (optional) - Thermostat d'ambiance (en option) - Omgevingsthermostaat (optioneel) - Termostato de ambiente (opcional) - Termostato ambiente (opzionale) - Raumthermostat (Optional) - Termostat pokojowy (opcja) - Комнатный термостат (опция)
9-10-11	Heating pump - Pompe chauffage - Warmtepomp - Circulador de calefacción - Circolatore di riscaldamento - Heizpumpe - Pompa kotła - Насос котла
12-13	Relay K3 deactivated - Relais K3 désactivé - Desactivering van relais K3 - Descarga del relé K3 - Esclusione del relè K3 - Abschaltung Relais K3 - Mostek przełącznika K3 - Перемичка ограничения мощности

Power - Puissance - Vermogen - Potencia - Potenza - Leistung - Zasilania - Силовая часть

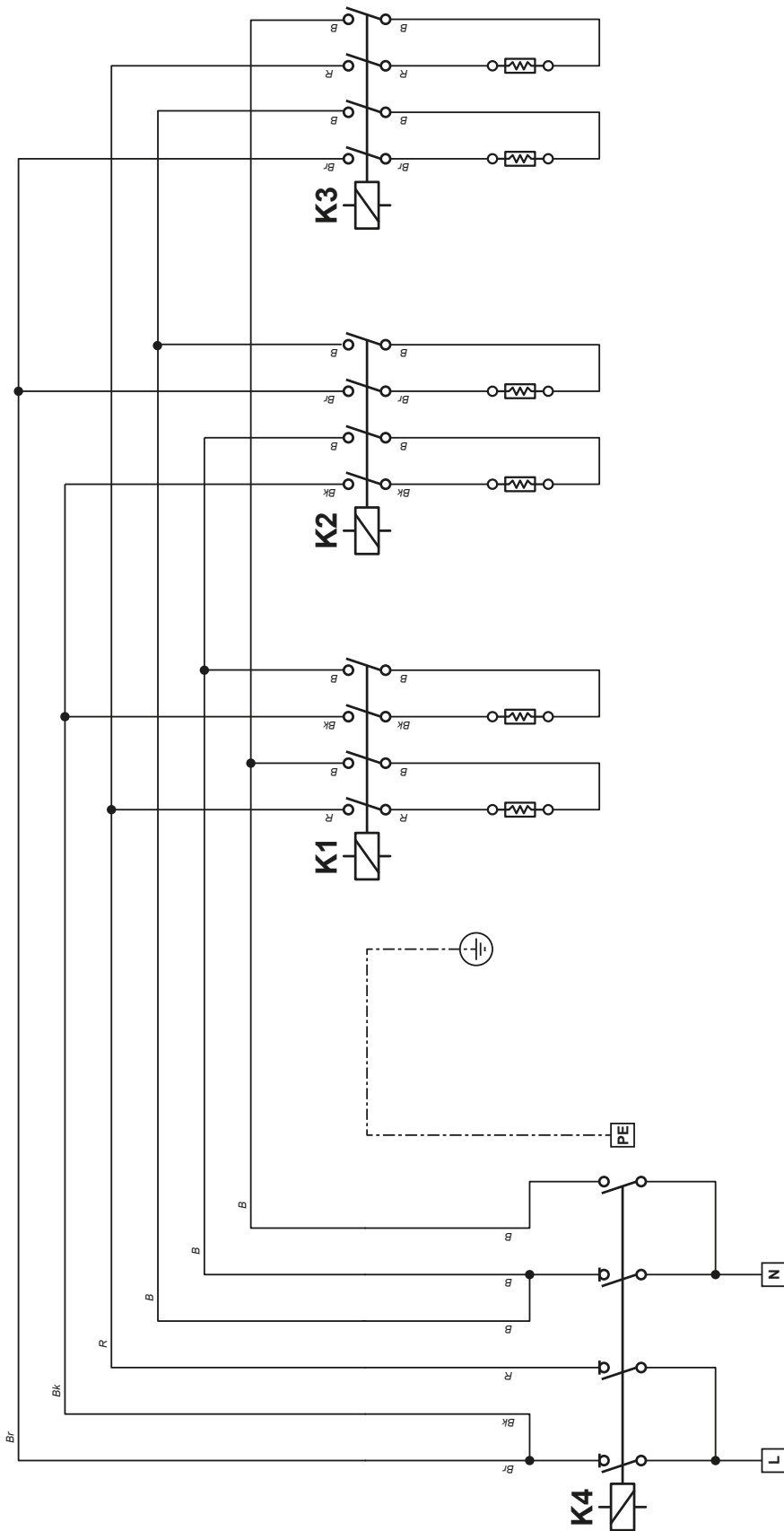

- B : Blue - Bleu - Blauw - Azul - Blu - Blau - Niebieski - Голубой
- Bk : Black - Noir - Zwart - Negro - Nero - Schwarz - Czarny - Черный
- Br : Brown - Brun - Bruin - Marrón - Marrone - Braun - Brązowy - Коричневый
- G : Grey - Gris - Grijs - Gris - Grigio - Grau - Siwy - Серый
- Or : Orange - Oranje - Naranja - Arancione - Pomarańczowy - Оранжевый
- Pk : Pink - Rose - Roze - Rosa - Różowy - Розовый
- R : Red - Rouge - Rood - Rojo - Rosso - Rot - Czerwony - Красный
- W : White - Blanc - Wit - Blanco - Bianco - Weiß - Biały - Белый
- Y : Yellow - Jaune - Geel - Amarillo - Gallo - Gelb - Żółty - Желтый

K1	Power relay 1 - level 1 - Relais de puissance 1 - étage 1 - Vermogensrelais 1 - trap 1 - Relé de potencia 1 - nivel 1 - Relè di potencia 1 - livello 1 - Leistung Relais 1 - Stufe 1 - Przełącznik mocy 1 - poziom 1 - Силовое реле 1 - ступень 1
K2	Power relay 1 - level 2 - Relais de puissance 1 - étage 2 - Vermogensrelais 1 - trap 2 - Relé de potencia 1 - nivel 2 - Relè di potencia 1 - livello 2 - Leistung Relais 1 - Stufe 2 - Przełącznik mocy 1 - poziom 2 - Силовое реле 1 - ступень 2
K3	Power relay 2 - level 1 - Relais de puissance 2 - étage 1 - Vermogensrelais 2 - trap 1 - Relé de potencia 2 - nivel 1 - Relè di potencia 2 - livello 1 - Leistung Relais 2 - Stufe 1 - Przełącznik mocy 2 - poziom 1 - Силовое реле 2 - ступень 1
K4	Safety switch - Contacteur de sécurité - Veiligheidscontact - Contactor de seguridad - Contattore di sicurezza - Sicherheitsrelais - Przełącznik gówny - Отключающее электромагнитное реле

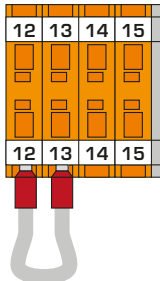
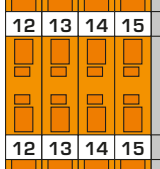
E-Tech W 09	8.4 kW	5.6 kW
<b>Mono</b>		
	<b>TB1</b>	

Control - Commande - Besturing - Mando - Comando - Kontrol - regulacja - регулирование

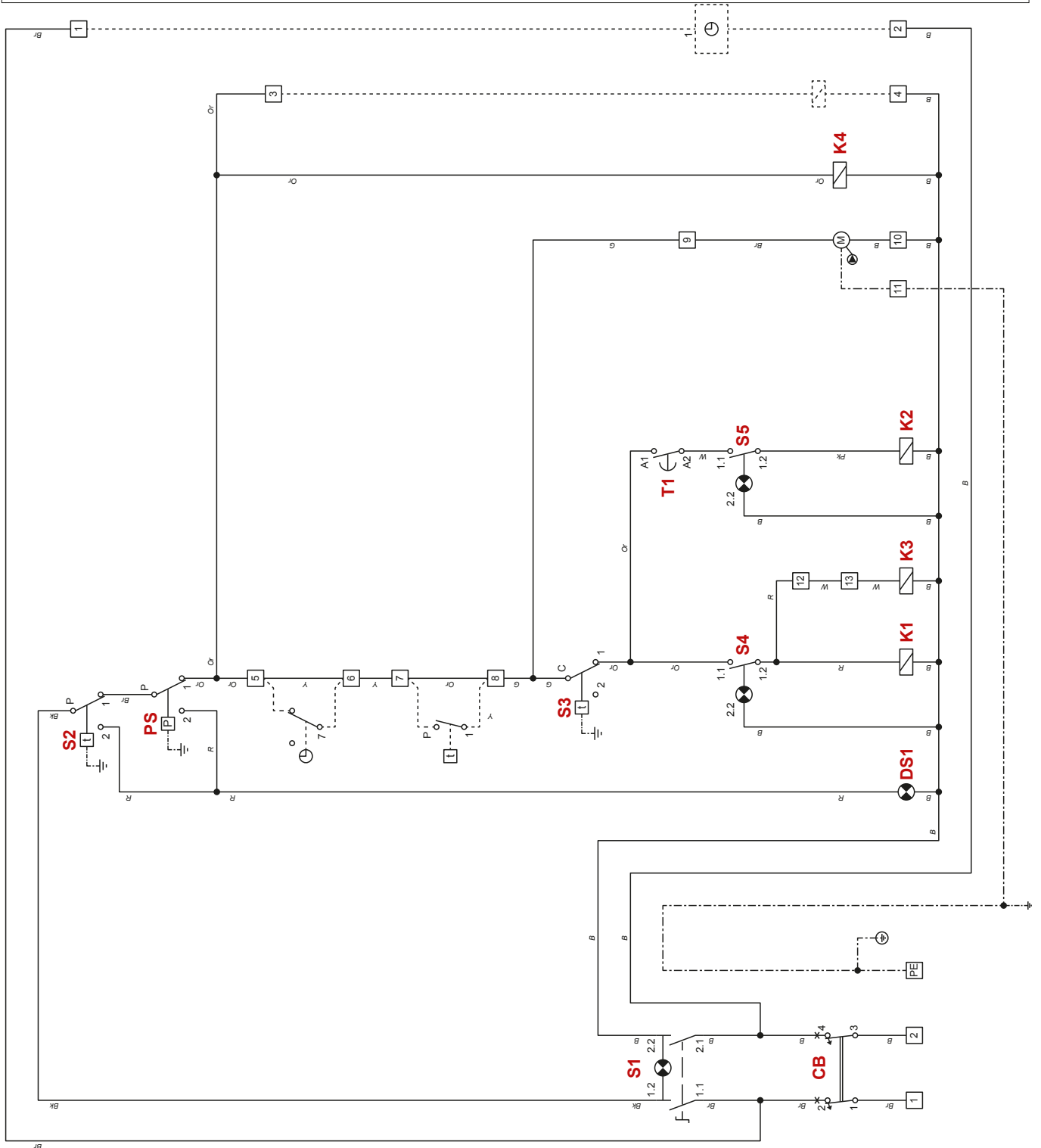

B : Blue - Bleu - Blauw - Azul  
 - Blu - Blau - Niebieski -  
 Голубой

Bk : Black - Noir - Zwart -  
 Negro - Nero - Schwarz  
 - Czarny - Черный

Br : Brown - Brun - Bruin -  
 Marrón - Marrone - Braun  
 - Brązowy - Коричневый

G : Grey - Gris - Grijs - Gris  
 - Grigio - Grau - Siwy -  
 Серый

Or : Orange - Oranje -  
 Naranja - Arancione  
 - Pomarańczowy -  
 Оранжевый

Pk : Pink - Rose - Roze - Rosa  
 - Różowy - Розовый

R : Red - Rouge - Rood  
 - Rojo - Rosso - Rot -  
 Czerwony - Красный

W : White - Blanc - Wit -  
 Bianco - Blanco - Weiß -  
 Biały - Белый

Y : Yellow - Jaune - Geel -  
 Amarillo - Gallo - Gelb -  
 Żółty - Желтый



CB	Circuit breaker - Disjoncteur - Magnetothermische Schakelaar - Disyuntor magnetotérmico - Interruttore magnetotérmico - Interruttore generale ON/OFF - Sicherung - Bezpiecznik obwodu regulacji - Цепь управления
S1	ON/OFF switch + lamp - Interrupteur ON/OFF + lampe - ON/OFF-schakelaar + lampje - Interruptor ON/OFF + luz - Interruttore luminoso ON/OFF - ON/OFF-Schalter + Leuchte - ON/OFF zaf/wyłącznik + lampa - Переключатель ВК/Л/ВЫК/Л + лампы
S2	Manual reset safety thermostat [103°C] - Thermostat de sécurité à réarmement manuel [103°C] - Veiligheidsthermostaat met handmatige herinschakeling [103°C] - Termostato de seguridad de rearme manual [103°C] - Termostato di sicurezza a riarmo manuale [103°C] - Manueel entriegelbares Sicherheitsthermostat [103°C] - Termostaat bezpieczeństwa z ręcznym odblokowaniem [103°C] - Защитный термостат с ручным перезапуском [103°C]
PS	Low-water pressure switch - Pressostat de sécurité manque d'eau - Veiligheidsdrukschakelaar watergebrek - Presostato de seguridad en caso de falta de agua - Pressostato di sicurezza mancanza acqua - Wassermangelsicherung - Czujnik ciśnienia wody - Реле минимального давления
DS1	Alarm - Signal de mise en sécurité - Alarm - Allarme - Alarm - Alarm - Сигнализация
S3	Control thermostat - Thermostat de commande - Regelthermostaat - Termostato de mando - Einstellthermostat - Termostaat kotłowy - Регулировочный термостат
S4	Power switch level 1 + lamp - Commutateur de puissance 1 <sup>er</sup> étage + lampe - Vermogenschakelaar 1 + lampje - Interruptor del primer nivel + luz - Interruttore luminoso del primo livello di potenza - Stufenschalter 1 + Leuchte - Przełącznik poziomu mocy 1 + lampa - Переключатель уровня мощности - ступень 1 + лампы
K1	Power relay 1 - level 1 - Relais de puissance 1 - étage 1 - Vermogensrelais 1 - trap 1 - Relé de potencia 1 - nivel 1 - Relé di potenza 1 - livello 1 - Leistung Relais 1 - Stufe 1 - Przełącznik mocy 1 - poziom 1 - Силовое реле 1 - ступень 1
K3	Power relay 2 - level 1 - Relais de puissance 2 - étage 1 - Vermogensrelais 2 - trap 1 - Relé de potencia 2 - nivel 1 - Relé di potenza 2 - livello 1 - Leistung Relais 2 - Stufe 1 - Przełącznik mocy 2 - poziom 1 - Силовое реле 2 - ступень 1
T1	Timer - Temporisateur - Timer - TempORIZZatore - Zeitschalter - Przełącznik czasowy - Реле времени включения второй ступени
S5	Power switch level 2 + lamp - Commutateur de puissance 2 <sup>ème</sup> étage + lampe - Vermogenschakelaar 2 + lampje - Interruptor del segundo nivel + luz - Interruttore luminoso del secondo livello di potenza - Stufenschalter 2 + Leuchte - Przełącznik poziomu mocy 2 + lampa - Переключатель уровня мощности - ступень 2 + лампы
K2	Power relay 1 - level 2 - Relais de puissance 1 - étage 2 - Vermogensrelais 1 - trap 2 - Relé de potencia 1 - nivel 2 - Relé di potenza 1 - livello 2 - Leistung Relais 1 - Stufe 2 - Przełącznik mocy 1 - poziom 2 - Силовое реле 1 - ступень 2
K4	Safety switch - Contacteur de sécurité - Veiligheidscontact - Contactor de seguridad - Contattore di sicurezza - Sicherheitsrelais - Przełącznik główny - Отключающее электромагнитное реле
1-2	Time clock or controller supply (optional) - Alimentation électrique pour un régulateur ou un programmeur journalier optionnel - Voedingsspanning voor Schakelblok of externeregeling (optioneel) - Alimentación eléctrica para optimizador o regulador (opcional) - Alimentazione elettrica per un regolatore o per un orologio per programmazione giornaliera (in opzione) - Strom Versorgung für Schaltuhr oder Regler (Optional) - Zasilanie z zegara czasowego (opcja) - Перемикач или таймер часов работы (опция)
3-4	DHW kit (optional) - Kit sanitaire (en option) - Sanitaire kit (optioneel) - Kit sanitario (opcional) - Sanitärer Satz (Optional) - Zestaw CWU (opcja) - ГВС комплект (опция)
5-6	Stop Bridge or time clock switch control (optional) - Pont d'arrêt général ou commande du programmeur journalier optionnel - Aansluiting Schakelblok of regeling (optioneel) - Puente de parada general o interruptor del optimizador (opcional) - Ponte di arresto generale o comando di un orologio per programmazione giornaliera (in opzione) - Schaltuhr oder Regler Eingang (Optional) - Mostek wyłączający lub wyłącznik czasowy (opcja) - Перемикач или таймер часов работы (опция)
7-8	Room thermostat (optional) - Thermostat d'ambiance (en option) - Omgevingsthermostaat (optioneel) - Termostato de ambiente (opcional) - Termostato ambiente (opzionale) - Raumthermostat (Optional) - Termostat pokojowy (opcja) - Комнатный термостат (опция)
9-10-11	Heating pump - Pompe chauffage - Warmtepomp - Circulador de calefacción - Circolatore di riscaldamento - Heizpumpe - Pompa kotła - Насос котла
12-13	Relay K3 deactivated - Relais K3 désactivé - Desactivering van relais K3 - Descarga del relé K3 - Esclusione del relé K3 - Abschaltung Relais K3 - Mostek przełącznika K3 - Перемикач ограничения мощности

# E-TECH W 15 MONO

Power - Puissance - Vermogen - Potencia - Potenza - Leistung - Zasilania - Силовая часть

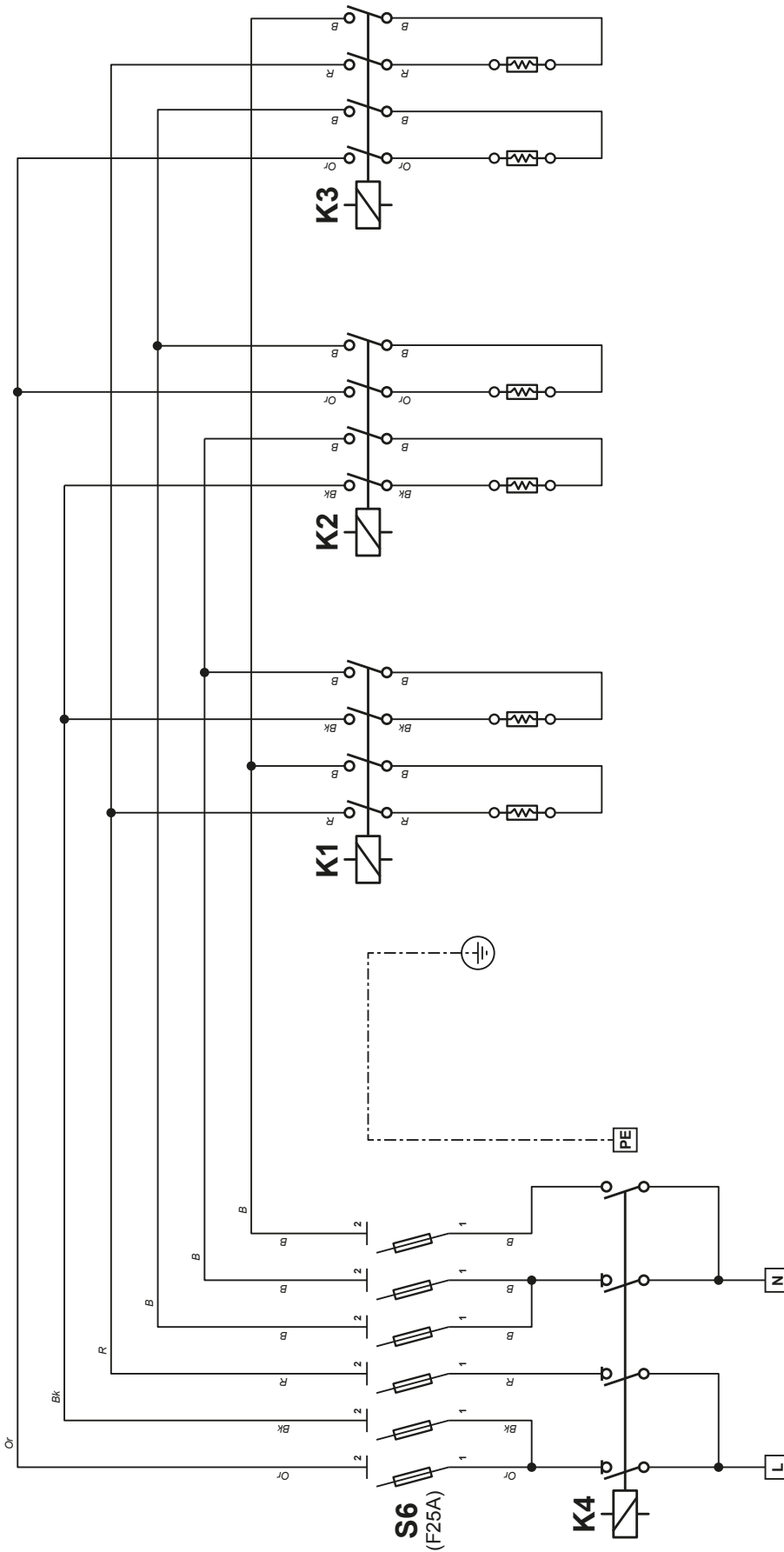

- B : Blue - Bleu - Blauw - Azul - Blau - Niebieski - Голубой
- Bk : Black - Noir - Zwart - Negro - Nero - Schwarz - Czarny - Черный
- Br : Brown - Bruin - Marrón - Marrone - Braun - Brązowy - Коричневый
- G : Grey - Gris - Grijs - Gris - Grigio - Grau - Siwy - Серый
- Or : Orange - Oранже - Naranja - Arancione - Pomarańczowy - Оранжевый
- Pk : Pink - Rose - Roze - Rosa - Różowy - Розовый
- R : Red - Rouge - Rood - Rojo - Rosso - Rot - Czerwony - Красный
- W : White - Blanc - Wit - Bianco - Weiß - Biały - Белый
- Y : Yellow - Jaune - Geel - Amarillo - Gallo - Gelb - Żółty - Желтый

Power terminals with 25A fuse - Bornier de puissance avec fusible 25A - Vermogensklemmen met zekering van 25A - Bornes de potencia con fusible 25A - Morsettiera di potenza con fusibili di 25A - Leistungsklemmen mit Sicherung 25A - Zaciski zasilania z zabezpieczeniem 25A - Клеммная колодка силовой цепи с предохранителем 25A

S6

Power relay 1 - level 1 - Relais de puissance 1 - étage 1 - Vermogensrelais 1 - trap 1 - Relé de potencia 1 - nivel 1 - Relè di potenza 1 - livello 1 - Leistung Relais 1 - Stufe 1 - Przełącznik mocy 1 - poziom 1 - Силовое реле 1 - ступень 1

K1

Power relay 1 - level 2 - Relais de puissance 1 - étage 2 - Vermogensrelais 1 - trap 2 - Relé de potencia 1 - nivel 2 - Relè di potenza 1 - livello 2 - Leistung Relais 1 - Stufe 2 - Przełącznik mocy 1 - poziom 2 - Силовое реле 1 - ступень 2

K2

Power relay 2 - level 1 - Relais de puissance 2 - étage 1 - Vermogensrelais 2 - trap 1 - Relé de potencia 2 - nivel 1 - Relè di potenza 2 - livello 1 - Leistung Relais 2 - Stufe 1 - Przełącznik mocy 2 - poziom 1 - Силовое реле 2 - ступень 1

K3

Safety switch - Contacteur de sécurité - Veiligheidscontact - Contactor de seguridad - Contattore di sicurezza - Sicherheitsrelais - Przełącznik gówny - Отключающее электромагнитное реле

K4

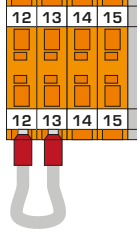
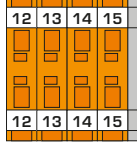
E-Tech W 15	14.4 kW	9.6 kW
<b>Mono</b>		
	<b>TB1</b>	

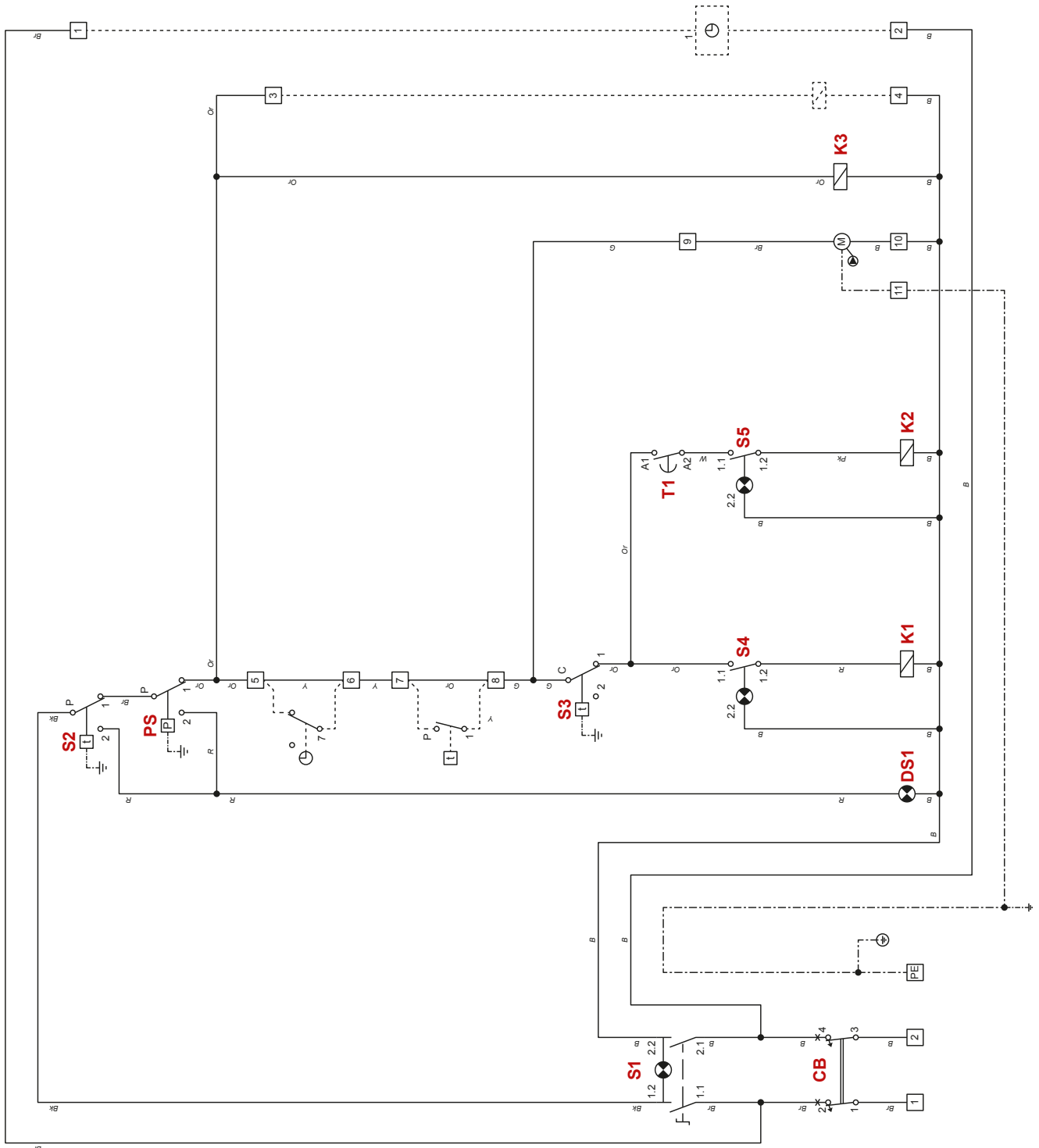

B : Blue - Bleu - Blauw - Azul  
 - Blu - Blau - Niebieski -  
 Голубой

Bk : Black - Noir - Zwart -  
 Negro - Nero - Schwarz  
 - Czarny - Черный

Bv : Brown - Bruin - Bruin -  
 Marron - Marrone - Braun  
 - Brązowy - Коричневый

G : Grey - Gris - Grijs - Gris  
 - Grigio - Grau - Siwy -  
 Серый

Or : Orange - Oranje -  
 Naranja - Arancione  
 - Pomarańczowy -  
 Оранжевый

Pk : Pink - Rose - Roze - Rosa  
 - Różowy - Розовый

R : Red - Rouge - Rood  
 - Rojo - Rosso - Rot -  
 Czerwony - Красный

W : White - Blanc - Wit -  
 Bianco - Blanco - Weiß -  
 Biały - Белый

Y : Yellow - Jaune - Geel -  
 Amarillo - Gallo - Gelb -  
 Żółty - Желтый

CB	Circuit breaker - Disjoncteur - Magnetothermische Schakelaar - Disyuntor magnetotérmico - Interruttore magnetotérmico - Sicherung - Bezpiecznik obwodu regulacji - Цепь управления
S1	ON/OFF switch + lamp - Interrupteur ON/OFF + lampe - ON/OFF-schakelaar + lampje - Interruptor ON/OFF + luz - Interruttore luminoso ON/OFF - ON/OFF-Schalter + Leuchte - ON/OFF zaf/wyłącznik + lampa - Переключатель ВКЛ/ВЫКЛ + лампы
S2	Manual reset safety thermostat [103°C] - Thermostat de sécurité à réarmement manuel [103°C] - Veiligheidsthermostaat met handmatige herinschakeling [103°C] - Termostato de seguridad de rearme manual [103°C] - Termostato di sicurezza a riarmo manuale [103°C] - Manuell entriegelbares Sicherheitsthermostat [103°C] - Termostat bezpieczeństwa z ręcznym odblokowaniem [103°C] - Защитный термостат с ручным перезапуском [103°C]
PS	Low-water pressure switch - Pressostat de sécurité manque d'eau - Veiligheidsdrukschakelaar watergebrek - Presostato de seguridad en caso de falta de agua - Pressostato di sicurezza mancanza acqua - Wassermangelsicherung - Czujnik ciśnienia wody - Реле минимального давления
DS1	Alarm - Signal de mise en sécurité - Alarma - Allarme - Alarm - Alarm - Сигнализация
S3	Control thermostat - Thermostat de commande - Regelthermostaat - Termostato de mando - Einstellthermostat - Termostat kotłowy - Регулирующий термостат
S4	Power switch level 1 + lamp - Commutateur de puissance 1 <sup>er</sup> étage + lampe - Vermogenschakelaar 1 + lampje - Interruptor del primer nivel + luz - Interruttore luminoso del primo livello di potenza - Stufenschalter 1 + Leuchte - Przełącznik poziomu mocy 1 + lampa - Переключатель уровня мощности - ступень1 + лампы
K1	Power relay 1 - level 1 - Relais de puissance 1 - étage 1 - Vermogensrelais 1 - trap 1 - Relè de potencia 1 - nivel 1 - Relè di potenza 1 - livello 1 - Stufe 1 - Przekaznik mocy 1 - poziom 1 - Силовое реле 1 - ступень 1
T1	Timer - Temporisateur - Timer - Temporizador - Zeitschalter - Zeitschaltzer - Przekaznik czasowy - Реле времени включения второй ступени
S5	Power switch level 2 + lamp - Commutateur de puissance 2 <sup>ème</sup> étage + lampe - Vermogenschakelaar 2 + lampje - Interruptor del segundo nivel + luz - Interruttore luminoso del secondo livello di potenza - Stufenschalter 2 + Leuchte - Przełącznik poziomu mocy 2 + lampa - Переключатель уровня мощности - ступень2 + лампы
K2	Power relay 1 - level 2 - Relais de puissance 1 - étage 2 - Vermogensrelais 1 - trap 2 - Relè de potencia 1 - nivel 2 - Relè di potenza 1 - livello 2 - Stufe 2 - Przekaznik mocy 1 - poziom 2 - Силовое реле 1 - ступень 2
K3	Safety switch - Contacteur de sécurité - Veiligheidscontact - Contacteur de seguridad - Contattore di sicurezza - Sicherheitsrelais - Przekaznik gówny - Отключающее электромагнитное реле
1-2	Time clock or controller supply (optional) - Alimentation électrique pour un régulateur ou un programmeur journalier optionnel - Voedingsspanning voor Schakelklok of externeregeling (optioneel) - Alimentación eléctrica para optimizador o regulador (opcional) - Alimentazione elettrica per un regolatore o per un orologio per programmazione giornaliera (in opzione) - Strom Versorgung für Schaltuhr oder Regler (Optional) - Zasilanie z zegara czasowego (opcja) - Перемичка или таймер часов работы (опция)
3-4	DHW kit (optional) - Kit sanitaire (en option) - Sanitaire kit (optioneel) - Kit sanitario (opcional) - Kit sanitärer Satz (Optional) - Zestaw CWU (opcja) - ГВС комплект (опция)
5-6	Stop Bridge or time clock switch control (optional) - Pont d'arrêt général ou commande du programmeur journalier optionnel - Aansluiting Schakelklok of regeling (optioneel) - Puente de parada general o interruptor del optimizador (opcional) - Ponte di arresto generale o comando di un orologio per programmazione giornaliera (in opzione) - Schaltuhr oder Regler-Eingang (Optional) - Mostek wyłączający lub wyłącznik czasowy (opcja) - Перемичка или таймер часов работы (опция)
7-8	Room thermostat (optional) - Thermostat d'ambiance (en option) - Omgevingsthermostaat (optioneel) - Termostato de ambiente (opcional) - Termostato ambiente (opzionale) - Raumthermostat (Optional) - Термостат pokojowy (opcja) - Комнатный термостат (опция)
9-10-11	Heating pump - Pompe chauffage - Warmtepomp - Circulator de calefacción - Circolatore di riscaldamento - Heizpumpe - Pompa kotła - Насос котла

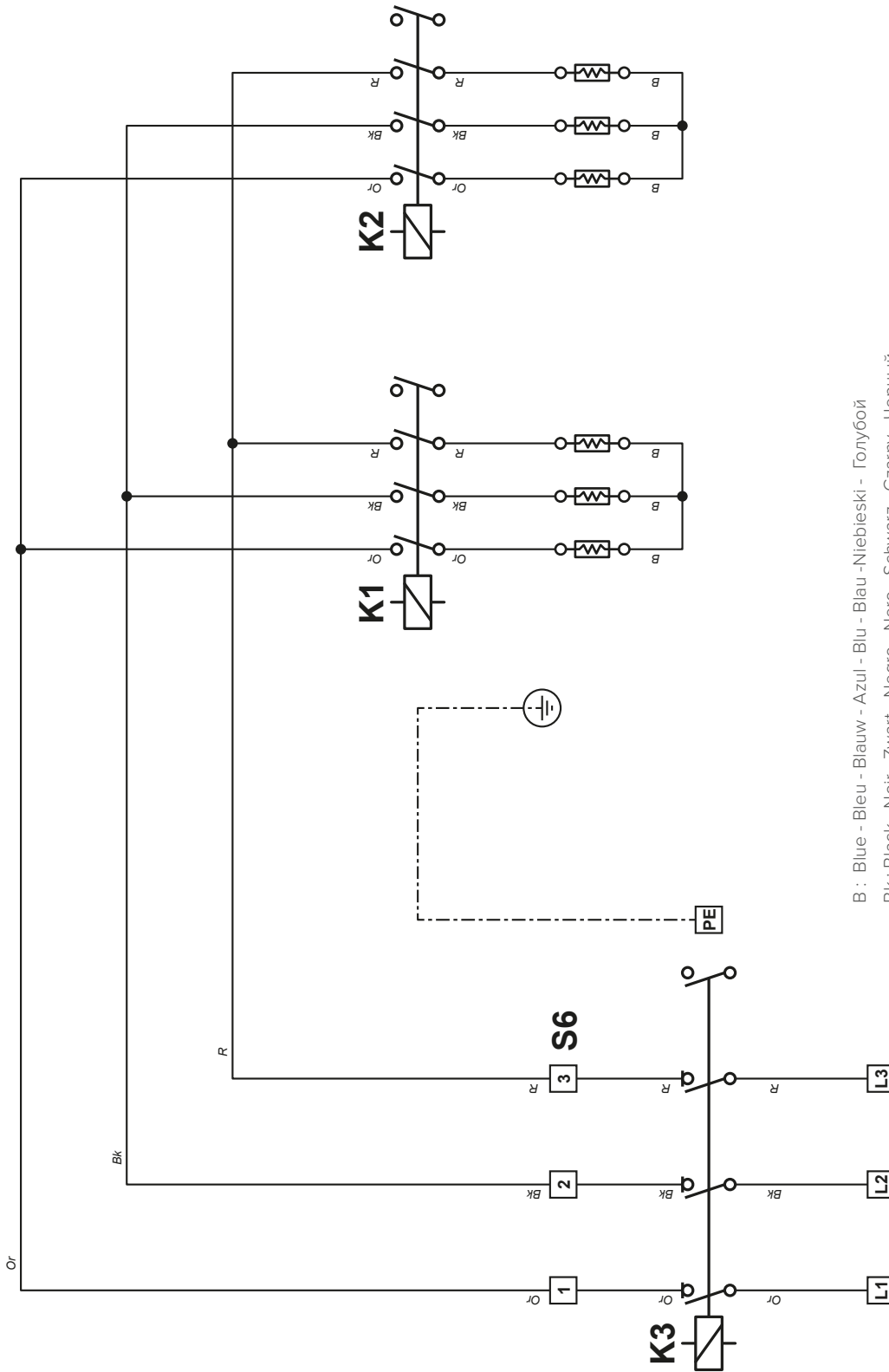

- B : Blue - Bleu - Blauw - Azul - Blu - Blau - Niebieski - Голубой  
 Bk : Black - Noir - Zwart - Negro - Nero - Schwarz - Czarny - Черный  
 Br : Brown - Bruin - Bruin - Marrón - Marrone - Braun - Brązowy - Коричневый  
 G : Grey - Gris - Grijs - Gris - Grigio - Grau - Siwy - Серый  
 Or : Orange - Oranje - Naranja - Arancione - Pomarańczowy - Оранжевый  
 Pk : Pink - Rose - Roze - Rosa - Różowy - Розовый  
 R : Red - Rouge - Rood - Rosso - Rot - Czerwony - Красный  
 W : White - Blanc - Wit - Blanco - Bianco - Weiß - Biały - Белый  
 Y : Yellow - Jaune - Geel - Amarillo - Gallo - Gelb - Żółty - Желтый

S6	Power terminals with 25A fuse - Bornier de puissance avec fusible 25A - Vermogensklemmen met zekering van 25A - Bornes de potencia con fusible 25A - Morsettiera di potenza con fusibili di 25A - Leistungsklemmen mit Sicherung 25A - Zaciski zasilania z zabezpieczeniem 25A - Клеммная колодка силовой цепи с предохранителем 25A
K1	Power relay 1 - level 1 - Relais de puissance 1 - étage 1 - Vermogensrelais 1 - trap 1 - Relé de potencia 1 - nivel 1 - Relè di potenza 1 - livello 1 - Leistung Relais 1 - Stufe 1 - Przekaznik mocy 1 - poziom 1 - Силовое реле 1 - ступень 1
K2	Power relay 1 - level 2 - Relais de puissance 1 - étage 2 - Vermogensrelais 1 - trap 2 - Relé de potencia 1 - nivel 2 - Relè di potenza 1 - livello 2 - Leistung Relais 1 - Stufe 2 - Przekaznik mocy 1 - poziom 2 - Силовое реле 1 - ступень 2
K3	Safety switch - Contacteur de sécurité - Veiligheidscontact - Contactador de seguridad - Contattore di sicurezza - Przekaznik gówny - Отключающее электромагнитное реле

Control - Comande - Besturing - Mando - Comando - Kontrol - regulacja - регулирование

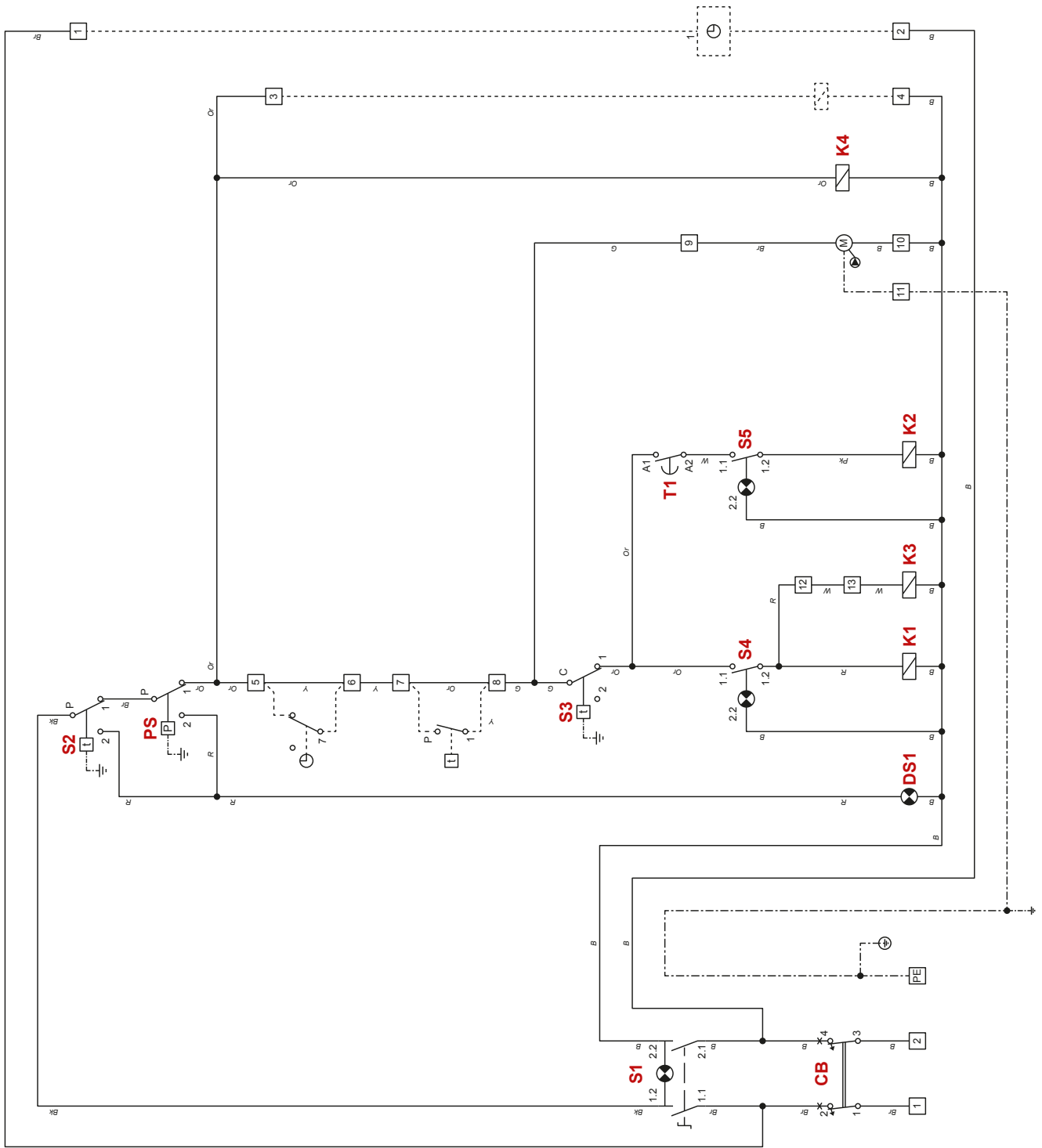

B : Blue - Bleu - Blauw - Azul  
- Blu - Blau - Niebieski -  
Голубой

Bk : Black - Noir - Zwart -  
Negro - Nero - Schwarz  
- Czarno - Черный

Br : Brown - Bruin -  
Marrón - Marrone - Braun  
- Brązowy - Коричневый

G : Grey - Gris - Grijs - Gris  
- Grigio - Grau - Siwy -  
Серый

Or : Orange - Oranje -  
Naranja - Arancione  
- Pomarańczowy -  
Оранжевый

Pk : Pink - Rose - Roze - Rosa  
- Różowy - Розовый

R : Red - Rouge - Rood  
- Rojo - Rosso - Rot -  
Czerwony - Красный

W : White - Blanc - Wit -  
Blanco - Bianco - Weiß -  
Biały - Белый

Y : Yellow - Jaune - Geel -  
Amarillo - Gallo - Gelb -  
Żółty - Желтый



CB	Circuit breaker - Disjoncteur - Magnetotheermische Schakelaar - Disyuntor magnetotérmico - Interruttore magnetotérmico - Interruptore magnetotérmico - Sicherung - Bezpiecznik obwodu regulacji - Цепь управления
S1	ON/OFF switch + lamp - Interrupteur ON/OFF + lampe - ON/OFF-schakelaar + lampje - Interruptor ON/OFF + luz - Interruttore luminoso ON/OFF - ON/OFF-Schalter + Leuchte - ON/OFF zař/wyřacznik + lampa - Переключатель ВКЛ/ВЫКЛ + лампы
S2	Manual reset safety thermostat [103°C] - Thermostat de sécurité à réarmement manuel [103°C] - Veiligheidsthermostaat met handmatige herinschakeling [103°C] - Termostato de seguridad de rearme manual [103°C] - Termostato di sicurezza a riarmo manuale [103°C] - Manuell entriegelbares Sicherheitsthermostat [103°C] - Termostat bezpieczeństwa z ręcznym odblokowaniem [103°C] - Защитный термостат с ручным перезапуском [103°C]
PS	Low-water pressure switch - Pressostat de sécurité manque d'eau - Veiligheidsdrukshakelaar watergebrek - Presostat de seguridad en caso de falta de agua - Pressostato di sicurezza mancanza acqua - Wasser mangelsicherung - Czujnik ciśnienia wody - Реле минимального давления
DS1	Alarm - Signal de mise en sécurité - Alarm - Allarme - Alarm - Alarm - Signalizzazione
S3	Control thermostat - Thermostat de commande - Regelthermostaat - Thermostato de mando - Einstellthermostat - Termostat kotłowy - Регулировочный термостат
S4	Power switch level 1 + lamp - Commutateur de puissance 1 <sup>er</sup> étage + lampe - Vermogensschakelaar 1 + lampje - Interruptor del primer nivel + luz - Interruttore luminoso del primo livello di potenza - Stufenschalter 1 + Leuchte - Przeřącznik poziomu mocy 1 + lampa - Переключатель уровня мощности - ступень 1 + лампы
K1	Power relay 1 - level 1 - Relais de puissance 1 - étage 1 - Vermogensrelais 1 - trap 1 - Relé de potencia 1 - nivel 1 - Relè di potenza 1 - livello 1 - Leistung Relais 1 - Stufe 1 - Przekazànik mocy 1 - poziom 1 - Силовое реле 1 - ступень 1
K3	Power relay 2 - level 1 - Relais de puissance 2 - étage 1 - Vermogensrelais 2 - trap 1 - Relé de potencia 2 - nivel 1 - Relè di potenza 2 - Stufe 1 - Przekazànik mocy 2 - poziom 1 - Силовое реле 2 - ступень 1
T1	Timer - Temporisateur - Timer - Temporizador - Zeitschalter - Przekazànik czasowy - Реле времени включения второй ступени
S5	Power switch level 2 + lamp - Commutateur de puissance 2 <sup>ème</sup> étage + lampe - Vermogensschakelaar 2 + lampje - Interruptor del segundo nivel + luz - Interruttore luminoso del secondo livello di potenza - Stufenschalter 2 + Leuchte - Przeřącznik poziomu mocy 2 + lampa - Переключатель уровня мощности - ступень 2 + лампы
K2	Power relay 1 - level 2 - Relais de puissance 1 - étage 2 - Vermogensrelais 1 - trap 2 - Relé de potencia 1 - nivel 2 - Relè di potenza 1 - livello 2 - Leistung Relais 1 - Stufe 2 - Przekazànik mocy 1 - poziom 2 - Силовое реле 1 - ступень 2
K4	Safety switch - Contacteur de sécurité - Veiligheidscontact - Contactador de seguridad - Contactore di sicurezza - Sicherheitsrelais - Przekazànik góówny - Отключающее электромагнитное реле
1-2	Time clock or controller supply (optional) - Alimentation électrique pour un régulateur ou un programmeur journalier optionnel - Voedingsspanning voor Schakelklok of externeregeling (optioneel) - Alimentación eléctrica para optimizador o programador (opcional) - Alimentazione elettrica per un regolatore o per un orologio per programmazione giornaliera (in opzione) - Strom Versorgung für Schaltuhr oder Regler (Optional) - Zasilanie z zegara czasowego (opcja) - Перемичка или таймер часов работы (опция)
3-4	DHW kit (optional) - Kit sanitaire (en option) - Sanitaire kit (optioneel) - Kit sanitario (opcional) - Kit sanitario (opzionale) - Sanitärer Satz (Optional) - Zestaw CWU (opcja) - ГВС комплект (опция)
5-6	Stop Bridge or time clock switch control (optional) - Pont d'arrêt général ou commande du programmeur journalier optionnel - Aansluiting Schakelklok of regeling (optioneel) - Puente de parada general o interruptor del optimizador (opcional) - Ponte di arresto generale o comando di un orologio per programmazione giornaliera (in opzione) - Schaltuhr oder Regler Eingang (Optional) - Mostek wyřączający lub wyřaczànik czasowy (opcja) - Перемичка или таймер часов работы (опция)
7-8	Room thermostat (optional) - Thermostat d'ambiance (en option) - Omgevingsthermostaat (optioneel) - Termostato de ambiente (opcional) - Termostato ambiente (opzionale) - Raumthermostat (Optional) - Termostat pokojowy (opcja) - Комнатный термостат (опция)
9-10-11	Heating pump - Pompe chauffage - Warmtepomp - Circulador de calefacción - Circolatore di riscaldamento - Heizpumpe - Pompa kotła - Насос котла
12-13	Relay K3 deactivated - Relais K3 désactivé - Desactivering van relais K3 - Descarga del relé K3 - Esclusione del relè K3 - Abschaltung Relais K3 - Mostek przekazànika K3 - Перемичка ограничения мощности

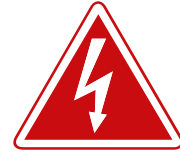
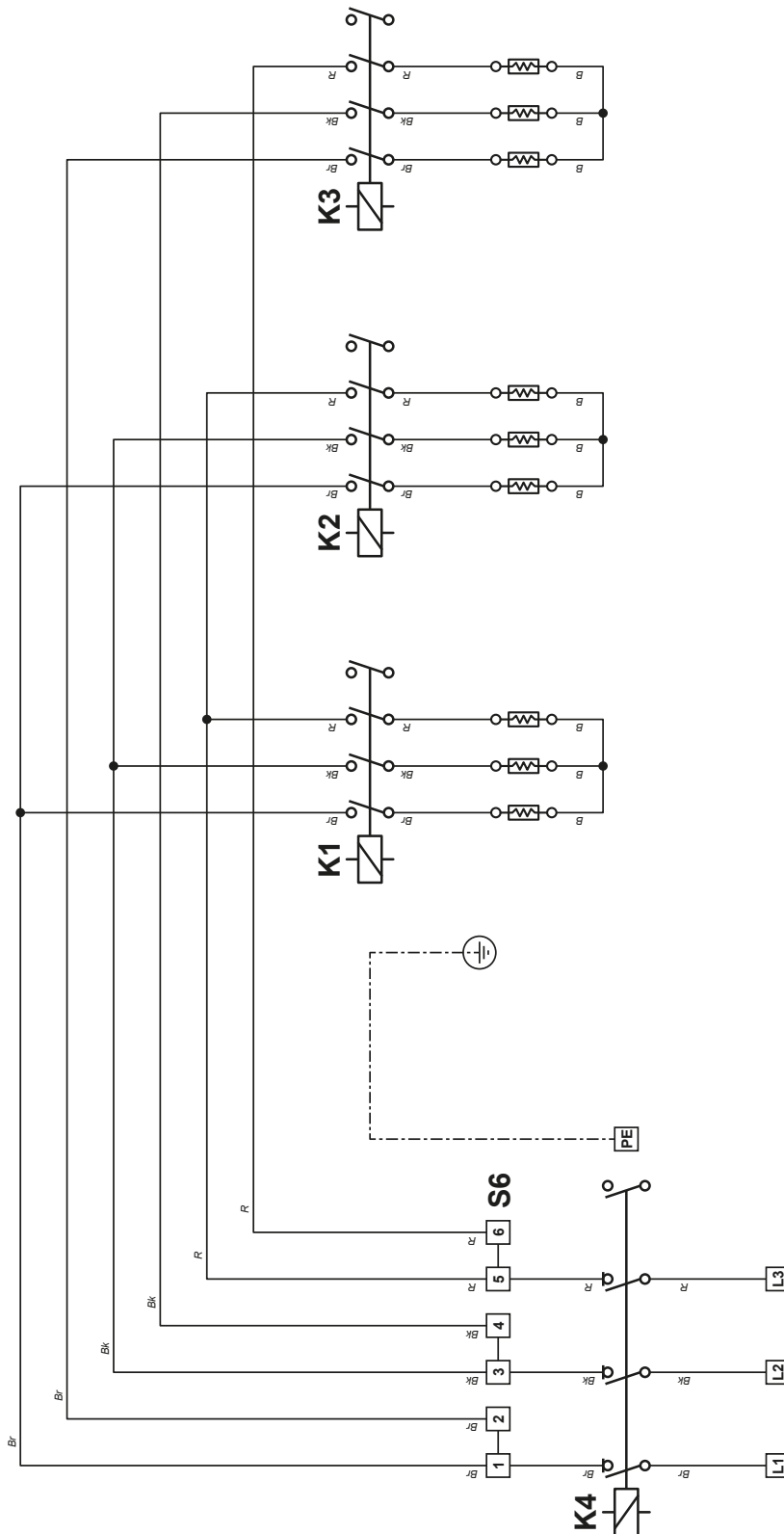

- V : Blue - Bleu - Blauw - Azul - Blu - Blau - Niebieski - Голубой
- Bk : Black - Noir - Zwart - Negro - Negro - Schwarz - Czarny - Черный
- Br : Brown - Bruin - Marrón - Marrone - Braun - Brązowy - Коричневый
- G : Grey - Gris - Grijs - Gris - Grigio - Grau - Siwy - Серый
- Or : Orange - Oranje - Naranja - Arancione - Pomarańczowy - Оранжевый
- Pk : Pink - Rose - Roze - Rosa - Różowy - Розовый
- R : Red - Rouge - Rood - Rojo - Rosso - Rot - Czerwony - Красный
- W : White - Blanc - Wit - Blanco - Bianco - Weiß - Biały - Белый
- Y : Yellow - Jaune - Geel - Amarillo - Gallo - Gelb - Żółty - Желтый

S6 Power terminals with 25A fuse - Bornier de puissance avec fusible 25A - Vermogensklemmen met zekering van 25A - Bornes de potencia con fusible 25A - Morsettiera di potenza con fusibili di 25A - Leistungsklemmen mit Sicherung 25A - Zaciski zasilania z zabezpieczeniem 25A - Клеммная колодка силовой цепи с предохранителями 25А

K1 Power relay 1 - level 1 - Relais de puissance 1 - étage 1 - Vermogensrelais 1 - trap 1 - Relé de potencia 1 - livello 1 - Relè di potenza 1 - Stufe 1 - Przełącznik mocy 1 - poziom 1 - Силовое реле 1 - ступень 1

K2 Power relay 1 - level 2 - Relais de puissance 1 - étage 2 - Vermogensrelais 1 - trap 2 - Relé de potencia 1 - nivel 2 - Relè di potenza 1 - livello 2 - Leistung Relais 1 - Stufe 2 - Przełącznik mocy 1 - poziom 2 - Силовое реле 1 - ступень 2

K3 Power relay 2 - level 1 - Relais de puissance 2 - étage 1 - Vermogensrelais 2 - trap 1 - Relé de potencia 2 - nivel 1 - Relè di potenza 2 - Stufe 1 - Przełącznik mocy 2 - poziom 1 - Силовое реле 2 - ступень 1

K4 Safety switch - Contacteur de sécurité - Veiligheidscontact - Contactor de seguridad - Contattore di sicurezza - Sicherheitsrelais - Przełącznik gówwy - Отключающее электромагнитное реле

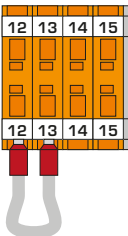
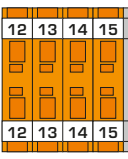
E-Tech W 22	21.6 kW	14.4 kW
<b>Tri Phase</b> <b>TB1</b>		

Control - Commande - Besturing - Mando - Comando - Kontrol - regulacja - регулирование

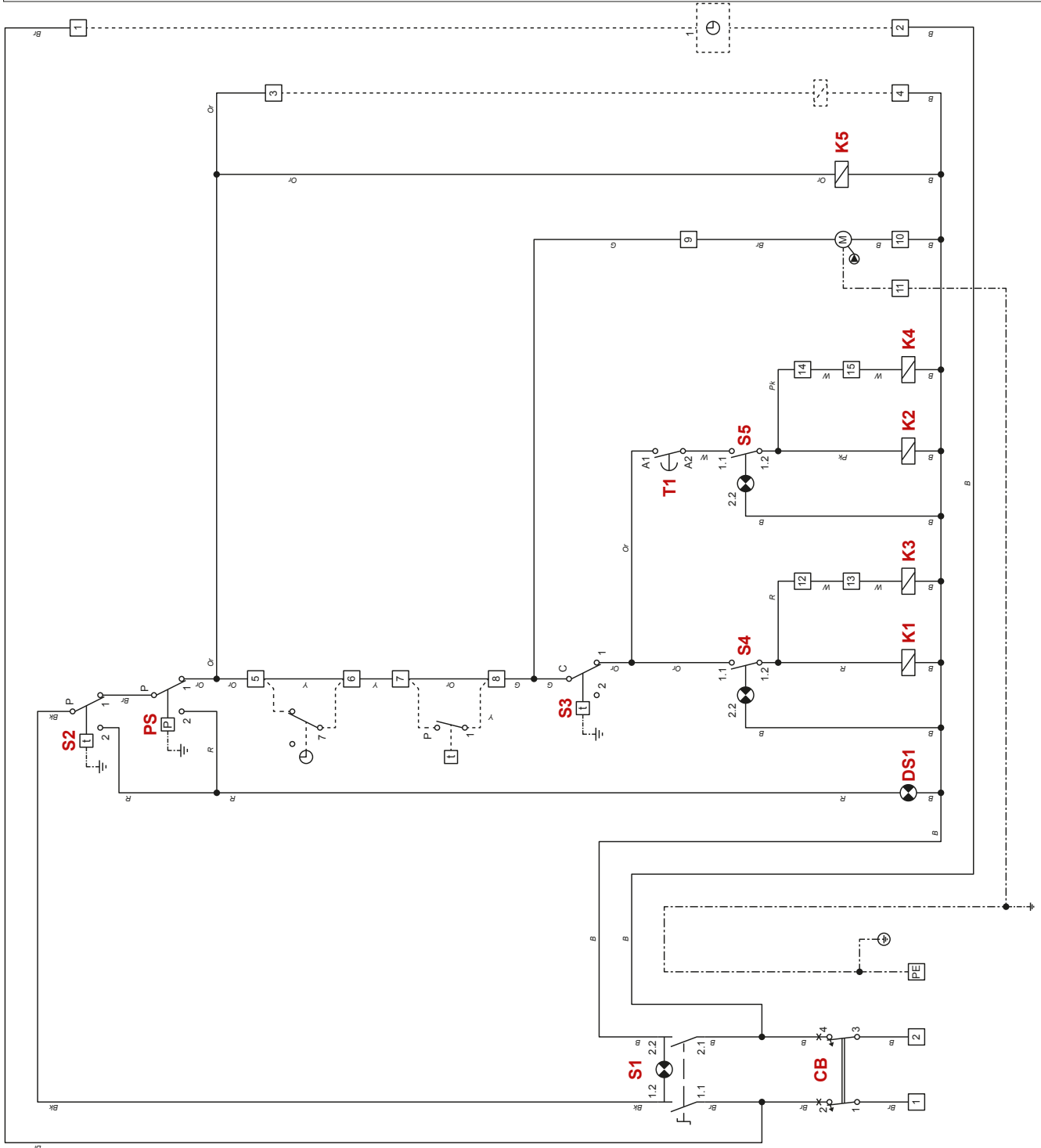

B : Blue - Bleu - Blauw - Azul  
 - Blu - Blau - Niebieski -  
 Голубой

Bk : Black - Noir - Zwart -  
 Negro - Negro - Schwarz  
 - Czarny - Черный

Br : Brown - Brun - Bruin -  
 Marrón - Marrone - Braun  
 - Brązowy - Коричневый

G : Grey - Gris - Grijs - Gris  
 - Grigio - Grau - Siwy -  
 Серый

Or : Orange - Oranje -  
 Naranja - Arancione  
 - Pomarańczowy -  
 Оранжевый

Pk : Pink - Rose - Roze - Rosa  
 - Różowy - Розовый

R : Red - Rouge - Rood  
 - Rojo - Rosso - Rot -  
 Czerwony - Красный

W : White - Blanc - Wit -  
 Bianco - Blanco - Weiß -  
 Biały - Белый

Y : Yellow - Jaune - Geel -  
 Amarillo - Gallo - Gelb -  
 Żółty - Желтый

CB	Circuit breaker - Disjoncteur - Magnetothermische Schakelaar - Disyuntor magnetotérmico - Interruttore magnetotérmico - Interruttore magnetotérmico generale ON/OFF - Sicherung - Bezpiecznik obwodu regulacji - Цепь управления
S1	ON/OFF switch + lamp - Interrupteur ON/OFF + lampe - ON/OFF- schakelaar + lampje - Interruptor ON/OFF + luz - Interruttore luminoso ON/OFF - ON/OFF-Schalter + Leuchte - ON/OFF zał/wyłącznik + lampa - Переключатель ВКЛ/ВЫКЛ + лампы
S2	Manual reset safety thermostat [103°C] - Thermostat de sécurité à réarmement manuel [103°C] - Veiligheidsthermostaat met handmatige herinschakeling [103°C] - Termostato de seguridad de rearme manual [103°C] - Termostato di sicurezza a riarmo manuale [103°C] - Manuell entriegelbares Sicherheitsthermostat [103°C] - Termostat bezpieczeństwa z ręcznym odblokowaniem [103°C] - Защитный термостат с ручным перезапуском [103°C]
PS	Low-water pressure switch - Pressostat de sécurité manque d'eau - Veiligheidsdrukschakelaar watergebrek - Presostato de seguridad en caso de falta de agua - Pressostato di sicurezza mancanza acqua - Wassermangelsicherung - Czujnik ciśnienia wody - Реле минимального давления
DS1	Alarm - Signal de mise en sécurité - Alarma - Allarme - Alarm - Alarm - Сигнализация
S3	Control thermostat - Thermostat de commande - Regelthermostaat - Termostato de mando - Einstellthermostat - Termostat kotłowy - Регулирующий термостат
S4	Power switch level 1 + lamp - Commutateur de puissance 1 <sup>er</sup> étage + lampe - Vermogenschakelaar 1 + lampje - Interruptor del primer nivel + luz - Interruttore luminoso del primo livello di potenza - Stufenschalter 1 + Leuchte - Przełącznik poziomu mocy 1 + lampa - Переключатель уровня мощности - ступень 1 + лампы
K1	Power relay 1 - level 1 - Relais de puissance 1 - étage 1 - Vermogensrelais 1 - trap 1 - Relé de potencia 1 - nivel 1 - Relè di potenza 1 - livello 1 - Leistung Relais 1 - Stufe 1 - Przekaznik mocy 1 - poziom 1 - Силовое реле 1 - ступень 1
K3	Power relay 2 - level 1 - Relais de puissance 2 - étage 1 - Vermogensrelais 2 - trap 1 - Relé de potencia 2 - nivel 1 - Relè di potenza 2 - livello 1 - Leistung Relais 2 - Stufe 1 - Przekaznik mocy 2 - poziom 1 - Силовое реле 2 - ступень 1
T1	Timer - Temporisateur - Timer - Temporizador - Zeitschalter - TempORIZZATORE - Реле времени включения второй ступени
S5	Power switch level 2 + lamp - Commutateur de puissance 2 <sup>ème</sup> étage + lampe - Vermogenschakelaar 2 + lampje - Interruptor del segundo nivel + luz - Interruttore luminoso del secondo livello di potenza - Stufenschalter 2 + Leuchte - Przełącznik poziomu mocy 2 + lampa - Переключатель уровня мощности - ступень 2 + лампы
K2	Power relay 1 - level 2 - Relais de puissance 1 - étage 2 - Vermogensrelais 1 - trap 2 - Relé de potencia 1 - nivel 2 - Relè di potenza 1 - livello 2 - Leistung Relais 1 - Stufe 2 - Przekaznik mocy 1 - poziom 2 - Силовое реле 1 - ступень 2
K4	Power relay 2 - level 2 - Relais de puissance 2 - étage 2 - Vermogensrelais 2 - trap 2 - Relé de potencia 2 - nivel 2 - Relè di potenza 2 - livello 2 - Leistung Relais 2 - Stufe 2 - Przekaznik mocy 2 - poziom 2 - Силовое реле 2 - ступень 2
K5	Safety switch - Contacteur de sécurité - Veiligheidscontact - Contactor de seguridad - Contattore di sicurezza - Sicherheitsrelais - Przekaznik gówny - Отключающее электромагнитное реле
1-2	Time clock or controller supply (optional) - Alimentation électrique pour un régulateur ou un programmeur journalier optionnel - Voedingsspanning voor Schakelklok of externeregeling (optioneel) - Alimentación eléctrica para optimizador o regulador (opcional) - Alimentazione elettrica per un regolatore o per un orologio per programmazione giornaliera (in opzione) - Stromversorgung für Schaltuhr oder Regler (Optional) - Zasilanie z zegara czasowego (opcja) - Перемичка или таймер часов работы (опция)
3-4	DHW kit (optional) - Kit sanitaire (en option) - Sanitaire kit (optioneel) - Kit sanitario (opcional) - Kit sanitario (opcional) - Zestaw CWU (opcja) - ГВС комплект (опция)
5-6	Stop Bridge or time clock switch control (optional) - Pont d'arrêt général ou commande du programmeur journalier optionnel - Aansluiting Schakelklok of regeling (optioneel) - Puente de parada general o interruptor del optimizador (opcional) - Ponte di arresto generale o comando di un orologio per programmazione giornaliera (in opzione) - Schaltuhr oder Regler Eingang (Optional) - Mostek włączający lub wyłącznik czasowy (opcja) - Перемичка или таймер часов работы (опция)
7-8	Room thermostat (optional) - Thermostat d'ambiance (en option) - Omgevingsthermostaat (optioneel) - Termostato de ambiente (opcional) - Termostato ambiente (opcional) - Raumthermostat (Optional) - Термостат pokojowy (opcja) - Комнатный термостат (опция)
9-10-11	Heating pump - Pompe chauffage - Warmtepomp - Circulador de calefacción - Circolatore di riscaldamento - Heizpumpe - Pompa kotła - Насос котла
12-13	Relay K3 deactivated - Relais K3 désactivé - Desactivering van relais K3 - Descarga del relé K3 - Esclusione del relè K3 - Abschaltung Relais K3 - Mostek przełącznika K3 - Перемичка ограничения мощности
14-15	Relay K4 deactivated - Relais K4 désactivé - Desactivering van relais K4 - Descarga del relé K4 - Esclusione del relè K4 - Abschaltung Relais K4 - Mostek przełącznika K4 - Перемичка ограничения мощности

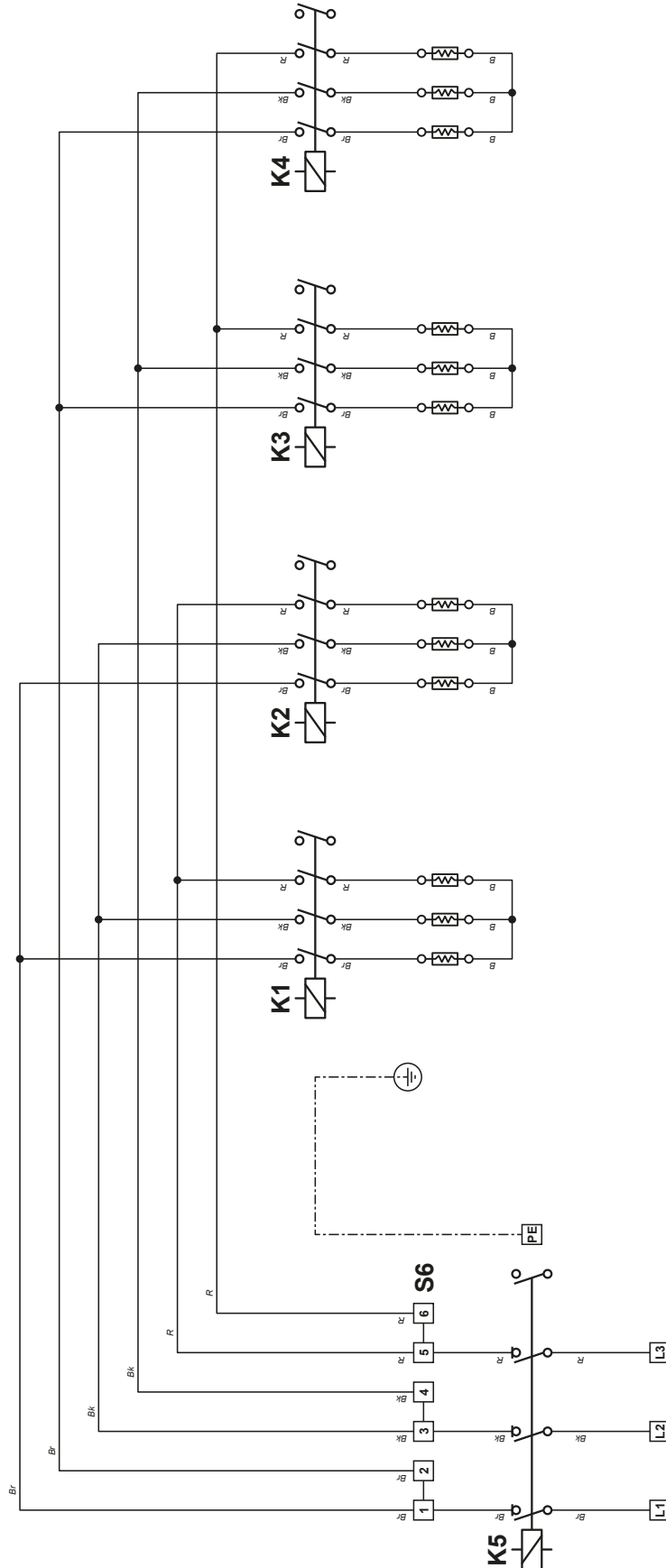

- B : Blue - Bleu - Blauw - Azul - Blu - Blau - Niebieski - Голубой
- Bk : Black - Noir - Zwart - Negro - Negro - Schwarz - Czarny - Черный
- Br : Brown - Bruin - Bruin - Marrón - Marrone - Braun - Brązowy - Коричневый
- G : Grey - Gris - Grijs - Gris - Grigio - Grau - Siwy - Серый
- Or : Orange - Oranje - Naranja - Arancione - Pomarańczowy - Оранжевый
- Pk : Pink - Rose - Roze - Rosa - Różowy - Розовый
- R : Red - Rouge - Rood - Rojo - Rosso - Rot - Czerwony - Красный
- W : White - Blanc - Wit - Blanco - Bianco - Weiß - Biały - Белый
- Y : Yellow - Jaune - Geel - Amarillo - Gallo - Gelb - Żółty - Желтый

S6 Power terminals with 25A fuse - Bornier de puissance avec fusible 25A - Vermogensklemmen met zekering van 25A - Bornes de potencia con fusible 25A - Morsettiera di potenza con fusibili di 25A - Leistungsklemmen mit Sicherung 25A - Zaciski zasilania z zabezpieczeniem 25A - Клеммная колодка силовой цепи с предохранителями 25А

K1 Power relay 1 - level 1 - Relais de puissance 1 - étage 1 - Relais de potencia 1 - trap 1 - Relè de potencia 1 - livello 1 - Relè di potenza 1 - Stufe 1 - Przekaznik mocy 1 - poziom 1 - Силовое реле 1 - ступень 1

K2 Power relay 1 - level 2 - Relais de puissance 1 - étage 2 - Relais de potencia 1 - trap 2 - Relè de potencia 1 - niveau 2 - Relè di potenza 1 - Stufe 2 - Przekaznik mocy 1 - poziom 2 - Силовое реле 1 - ступень 2

K3 Power relay 2 - level 1 - Relais de puissance 2 - étage 1 - Vermogensrelais 2 - trap 1 - Relè de potencia 2 - nivel 1 - Relè di potenza 2 - Stufe 1 - Przekaznik mocy 2 - poziom 1 - Силовое реле 2 - ступень 1

K4 Power relay 2 - level 2 - Relais de puissance 2 - étage 2 - Vermogensrelais 2 - trap 2 - Relè de potencia 2 - nivel 2 - Relè di potenza 2 - Stufe 2 - Przekaznik mocy 2 - poziom 2 - Силовое реле 2 - ступень 2

K5 Safety switch - Contacteur de sécurité - Veiligheidscontact - Contactor de seguridad - Contattore di sicurezza - Sicherheitsrelais - Przekaznik gówny - Отключающее электромагнитное реле

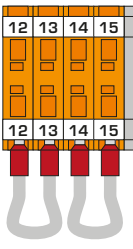
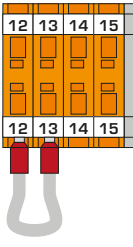
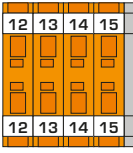
E-Tech W 28	28.8 kW	21.6 kW	14.4 kW
<b>Tri Phase</b> TB1			

Control - Commende - Besturing - Mando - Comando - Kontrol - regulacja - регулирование

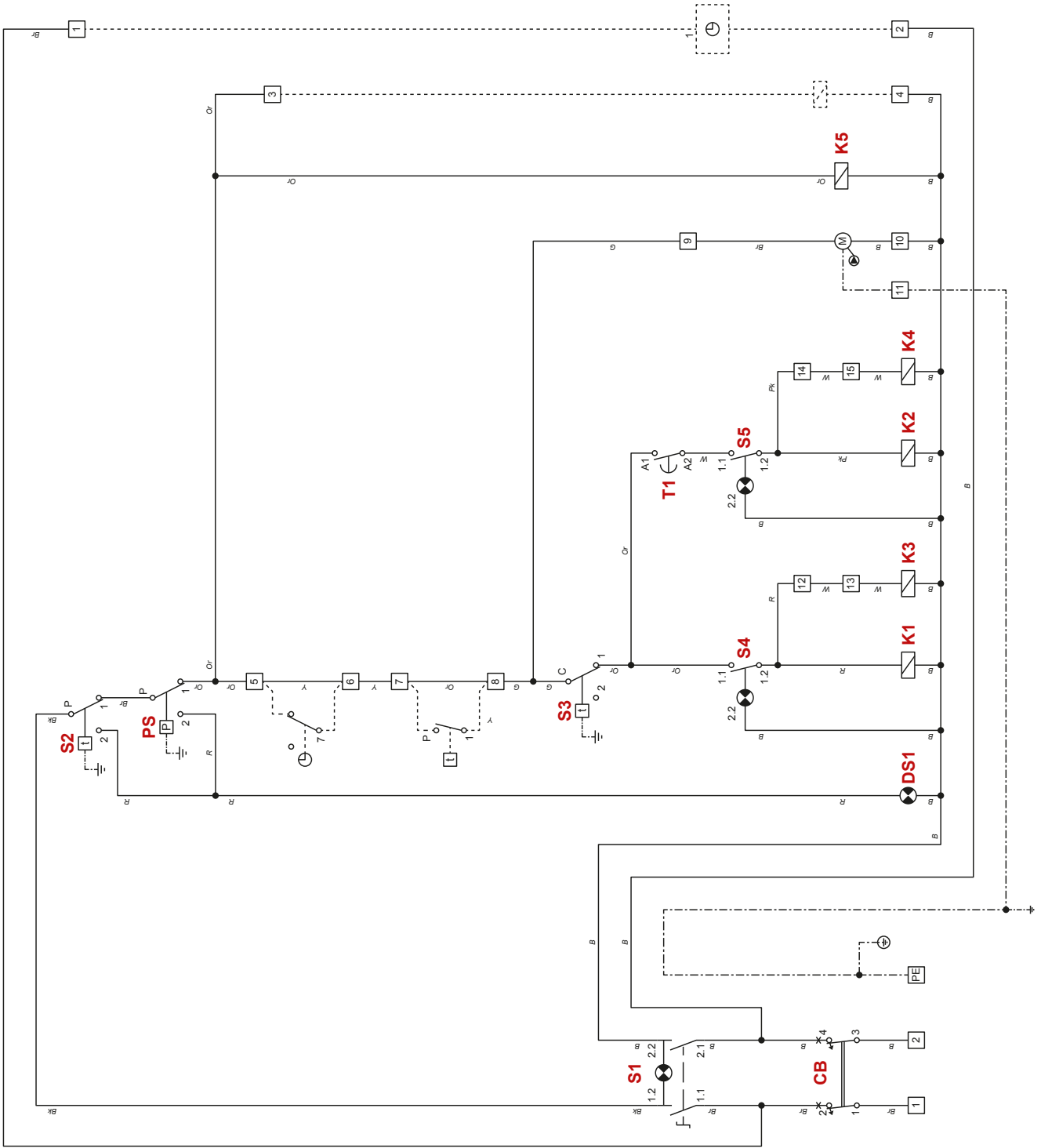

- B : Blue - Bleu - Blauw - Azul  
- Blu - Blau - Niebieski -  
Голубой
- Bk : Black - Noir - Zwart -  
Negro - Negro - Schwarz  
- Czarny - Черный
- Br : Brown - Bruin - Bruin -  
Marrón - Marrone - Braun  
- Brązowy - Коричневый
- G : Grey - Gris - Grijs - Gris  
- Grigio - Grau - Sıvy -  
Серый
- Or : Orange - Oranje -  
Narancja - Arancione  
- Pomarańczowy -  
Оранжевый
- Pk : Pink - Rose - Roze - Rosa  
- Różowy - Розовый
- R : Red - Rouge - Rood  
- Rojo - Rosso - Rot -  
Czerwony - Красный
- W : White - Blanc - Wit -  
Bianco - Bianco - Weiß -  
Biały - Белый
- Y : Yellow - Jaune - Geel -  
Amarillo - Gallo - Gelb -  
Żółty - Желтый



CB	Circuit breaker - Disjoncteur - Magnetothermische Schakelaar - Disyuntor magnetotérmico - Interruttore magnetotérmico - Interruttore generale ON/OFF - Sicherung - Bezpiecznik obwodu regulacji - Цепь управления
S1	ON/OFF switch + lamp - Interrupteur ON/OFF + lampe - ON/OFF- schakelaar + lampje - Interruttore luminoso ON/OFF - ON/OFF-Schalter + Leuchte - ON/OFF zał/wyłącznik + lampa - Переключатель ВКЛ/ВЫКЛ + лампы
S2	Manual reset safety thermostat [103°C] - Thermostat de sécurité à réarmement manuel [103°C] - Veiligheidsthermostaat met handmatige herinschakeling [103°C] - Termostato de seguridad de rearme manual [103°C] - Termostato di sicurezza a riarmo manuale [103°C] - Manuell entriegelbares Sicherheitsthermostat [103°C] - Termostat bezpečzenstva z ręcznym odblokowaniem [103°C] - Защитный термостат с ручным перезапуском [103°C]
PS	Low-water pressure switch - Pressostat de sécurité manque d'eau - Veiligheidsdrukschakelaar watergebrek - Presostato de seguridad en caso de falta de agua - Pressostato di sicurezza mancanza acqua - Wassermangelsicherung - Czujnik ciśnienia wody - Реле минимального давления
DS1	Alarm - Signal de mise en sécurité - Alarma - Allarme - Alarm - Alarm - Сигнализация
S3	Control thermostat - Thermostat de commande - Regelthermostaat - Termostato de mando - Einstellthermostat - Termostat kotłowy - Регулировочный термостат
S4	Power switch level 1 + lamp - Commutateur de puissance 1 <sup>er</sup> étage + lampe - Vermogenschakelaar 1 + lampje - Interruttore del primer nivel + luz - Interruttore luminoso del primo livello di potenza - Stufenschalter 1 + Leuchte - Przełącznik poziomu mocy 1 + lampa - Переключатель уровня мощности - ступень1 + лампы
K1	Power relay 1 - level 1 - Relais de puissance 1 - étage 1 - Vermogensrelais 1 - trap 1 - Relé de potencia 1 - nivel 1 - Relè di potenza 1 - Stufe 1 - Przekaznik mocy 1 - poziom 1 - Силовое реле 1 - ступень 1
K3	Power relay 2 - level 1 - Relais de puissance 2 - étage 1 - Vermogensrelais 2 - trap 1 - Relé de potencia 2 - nivel 1 - Relè di potenza 2 - Stufe 1 - Przekaznik mocy 2 - poziom 1 - Силовое реле 2 - ступень 1
T1	Timer - Temporisateur - Timer - Temporizador - Zeitschalter - Temporizzatore - Przekaznik czasowy - Реле времени включения второй ступени
S5	Power switch level 2 + lamp - Commutateur de puissance 2 <sup>ème</sup> étage + lampe - Vermogenschakelaar 2 + lampje - Interruttore del secondo nivel + luz - Interruttore luminoso del secondo livello di potenza - Stufenschalter 2 + Leuchte - Przełącznik poziomu mocy 2 + lampa - Переключатель уровня мощности - ступень2 + лампы
K2	Power relay 1 - level 2 - Relais de puissance 1 - étage 2 - Vermogensrelais 1 - trap 2 - Relé de potencia 1 - nivel 2 - Relè di potenza 1 - Stufe 2 - Przekaznik mocy 1 - poziom 2 - Силовое реле 1 - ступень 2
K4	Power relay 2 - level 2 - Relais de puissance 2 - étage 2 - Vermogensrelais 2 - trap 2 - Relé de potencia 2 - nivel 2 - Relè di potenza 2 - Stufe 2 - Przekaznik mocy 2 - poziom 2 - Силовое реле 2 - ступень 2
K5	Safety switch - Contacteur de sécurité - Veiligheidscontact - Contactor de seguridad - Contattore di sicurezza - Sicherheitsrelais - Przekaznik gówny - Отключающее электромагнитное реле
1-2	Time clock or controller supply (optional) - Alimentation électrique pour un régulateur ou un programmeur journalier optionnel - Voedingsspanning voor Schakelklok of externeregeling (optioneel) - Alimentación eléctrica para optimizador o regulador (opcional) - Alimentazione elettrica per un regolatore o per un orologio per programmazione giornaliera (in opzione) - Stromversorgung für Schaltuhr oder Regler (Optional) - Zasilanie z zegara czasowego (opcja) - Перемичка или таймер часов работы (опция)
3-4	DHW kit (optional) - Kit sanitaire (en option) - Sanitaire kit (optioneel) - Kit sanitario (opcional) - Kit sanitario (opcional) - Zestaw CWU (opcja) - ГВС комплект (опция)
5-6	Stop Bridge or time clock switch control (optional) - Pont d'arrêt général ou commande du programmeur journalier optionnel - Aansluiting Schakelklok of regeling (optioneel) - Puente de parada general o interruptor del optimizador (opcional) - Ponte di arresto generale o comando di un orologio per programmazione giornaliera (in opzione) - Schaltuhr oder Regler Eingang (Optional) - Mostek włączający lub wyłącznik czasowy (opcja) - Перемичка или таймер часов работы (опция)
7-8	Room thermostat (optional) - Thermostat d'ambiance (en option) - Omgevingsthermostaat (optioneel) - Termostato de ambiente (opcional) - Termostato ambiente (opcional) - Raumthermostat (Optional) - Термостат pokojowy (opcja) - Комнатный термостат (опция)
9-10-11	Heating pump - Pompe chauffage - Warmtepomp - Circolador de calefacción - Circolatore di riscaldamento - Heizpumpe - Pompa kotła - Насос котла
12-13	Relay K3 deactivated - Relais K3 désactivé - Desactivering van relais K3 - Descarga del relé K3 - Esclusione del relè K3 - Abschaltung Relais K3 - Mostek przełącznika K3 - Перемичка ограничения мощности
14-15	Relay K4 deactivated - Relais K4 désactivé - Desactivering van relais K4 - Descarga del relé K4 - Esclusione del relè K4 - Abschaltung Relais K4 - Mostek przełącznika K4 - Перемичка ограничения мощности

Power - Puissance - Vermogen - Potencia - Potenza - Leistung - Zasilania - Силовая часть

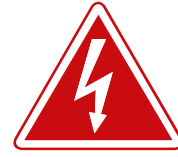
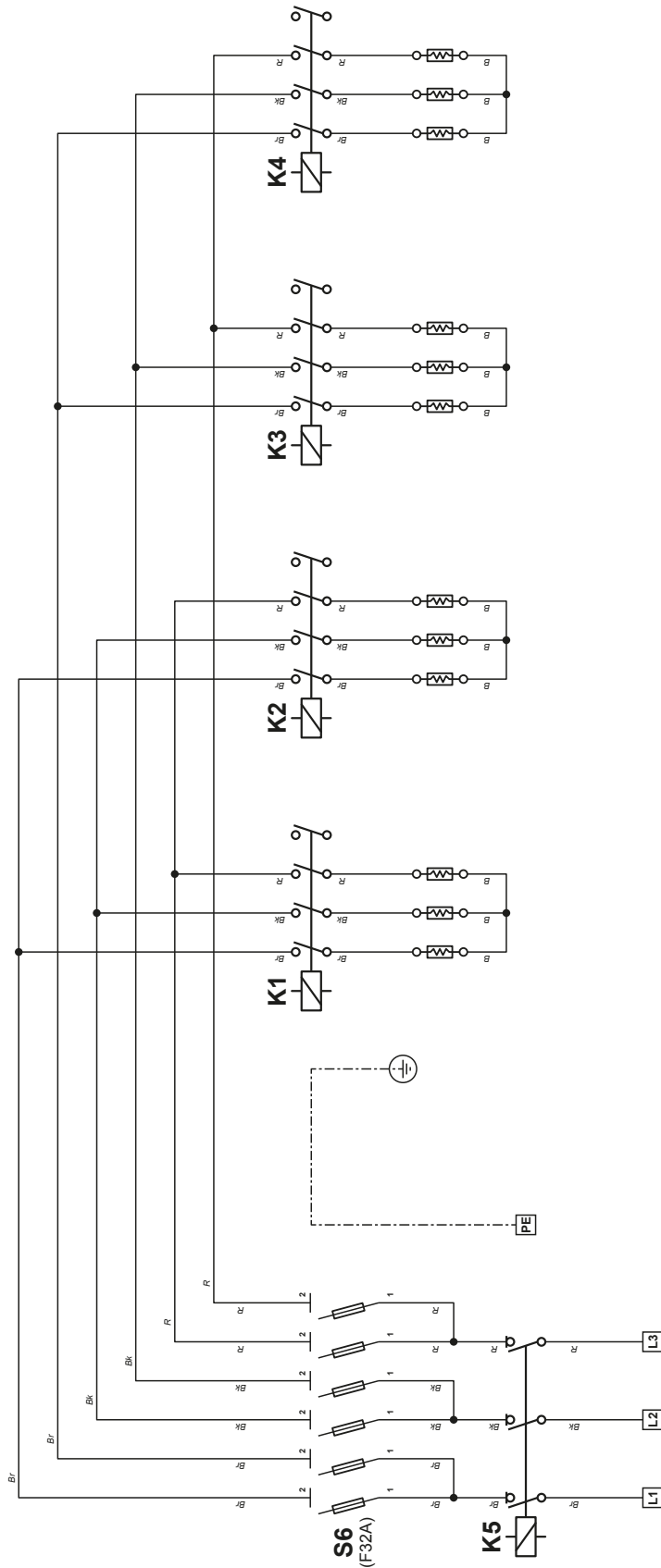

- V : Blue - Bleu - Blauw - Azul - Blu - Blau - Niebieski - Голубой
- Bk : Black - Noir - Zwart - Negro - Nero - Schwarz - Czarny - Черный
- Br : Brown - Bruin - Bruin - Marrón - Marrone - Braun - Brązowy - Коричневый
- G : Grey - Gris - Grijs - Gris - Grigio - Grau - Siwy - Серый
- Or : Orange - Oranje - Naranja - Arancione - Pomarańczowy - Оранжевый
- Pk : Pink - Rose - Roze - Rosa - Różowy - Розовый
- R : Red - Rouge - Rood - Rojo - Rosso - Rot - Czerwony - Красный
- W : White - Blanc - Wit - Bianco - Blanco - Weiß - Biały - Белый
- Y : Yellow - Jaune - Geel - Amarillo - Gallo - Gelb - Żółty - Желтый

S6 Power terminals with 25A fuse - Bornier de puissance avec fusible 25A - Vermogensklemmen met zekering van 25A - Bornes de potencia con fusible 25A - Morsettiera di potenza con fusibili di 25A - Leistungsklemmen mit Sicherung 25A - Zaciski zasilania z zabezpieczeniem 25A - Клеммная колодка силовой цепи с предохранителями 25А

K1 Power relay 1 - level 1 - Relais de puissance 1 - étage 1 - Vermogensrelais 1 - trap 1 - Relé de potencia 1 - livello 1 - Leistung Relais 1 - Stufe 1 - Przekaznik mocy 1 - poziom 1 - Силовое реле 1 - ступень 1

K2 Power relay 1 - level 2 - Relais de puissance 1 - étage 2 - Vermogensrelais 1 - trap 2 - Relé de potencia 1 - livello 2 - Leistung Relais 1 - Stufe 2 - Przekaznik mocy 1 - poziom 2 - Силовое реле 1 - ступень 2

K3 Power relay 2 - level 1 - Relais de puissance 2 - étage 1 - Vermogensrelais 2 - trap 1 - Relé de potencia 2 - niveau 1 - Leistung Relais 2 - Stufe 1 - Przekaznik mocy 2 - poziom 1 - Силовое реле 2 - ступень 1

K4 Power relay 2 - level 2 - Relais de puissance 2 - étage 2 - Vermogensrelais 2 - trap 2 - Relé de potencia 2 - niveau 2 - Leistung Relais 2 - Stufe 2 - Przekaznik mocy 2 - poziom 2 - Силовое реле 2 - ступень 2

K5 Safety switch - Contacteur de sécurité - Veiligheidscontact - Contactor de seguridad - Contattore di sicurezza - Sicherheitsrelais - Przekaznik gówny - Отключающее электромагнитное реле

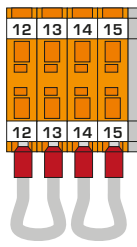
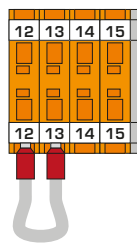
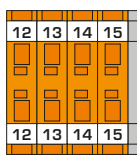
E-Tech W 36	36 kW	27 kW	18 kW
<b>Tri Phase</b> TB1			

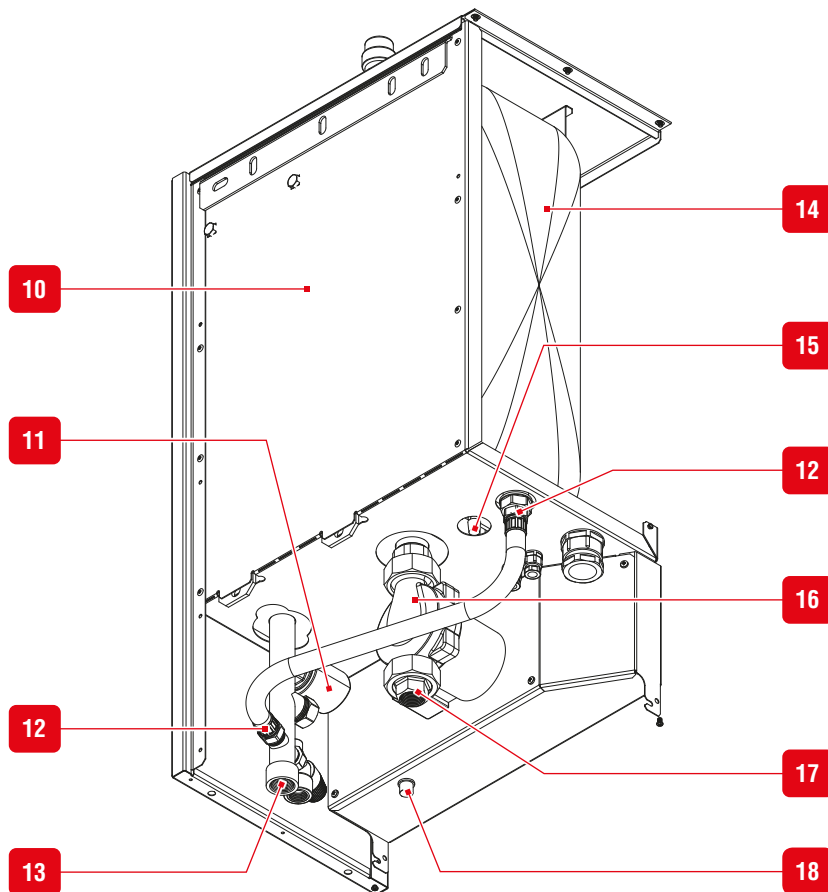
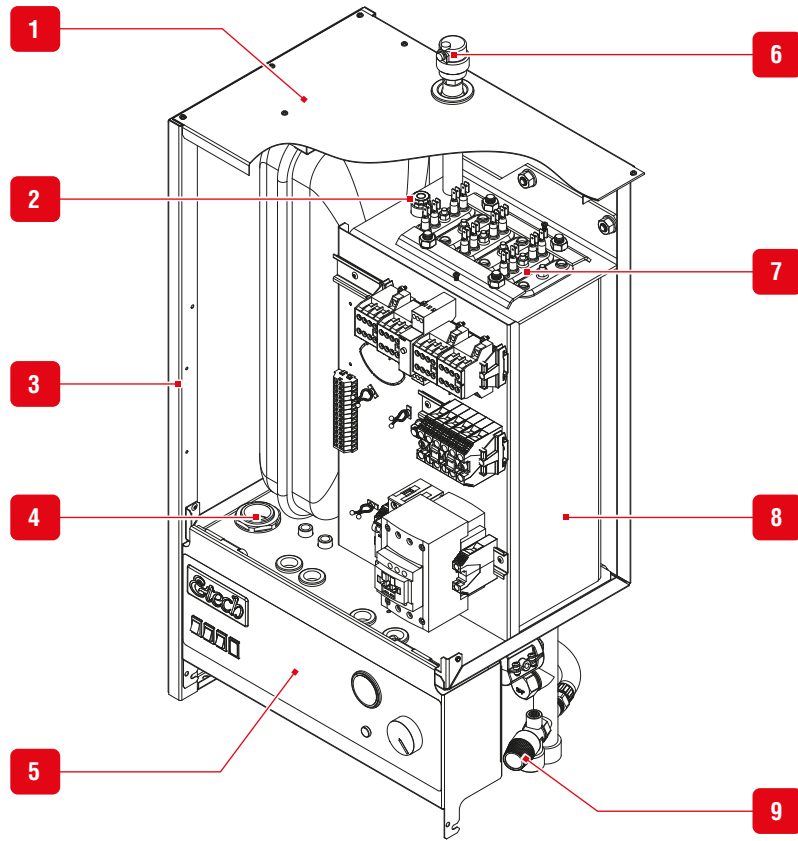

EN	FR	NL	DE
1. Top cover	1. Couvercle supérieur	1. Bovenkap	1. Obere Abdeckung
2. Dry well	2. Doigt de gant	2. Voelerhuls	2. Tauchhülse
3. Side panel	3. Jaquette latérale	3. Zijmanteling	3. Seitliche Verkleidung
4. Power supply cable gland	4. Presse-étoupe d'alimentation	4. Fitting voor voedingskabel	4. Kabeldurchführung für Versorgungsanschluss
5. Control panel	5. Tableau de commande	5. Bedieningspaneel	5. Schaltfeld
6. Automatic air vent	6. Purgeur automatique	6. Automatische ontluchter	6. Automatischer Entlüfter
7. Heating elements	7. Éléments électriques	7. Elektrische elementen	7. Anschlussfahnen Elektro-Heizstäbe
8. Heating body	8. Corps de chauffe	8. Ketellichaam	8. Kesselkörper
9. Safety valve	9. Soupape de sécurité	9. Veiligheidsklep	9. Sicherheitsventil
10. Rear panel	10. Panneau arrière	10. Achterpaneel	10. Hintere Verkleidung
11. Low water safety switch	11. Pressostat de sécurité manque d'eau	11. Veiligheidsdrukschakelaar watergebrek	11. Wassermangelsicherung
12. Expansion vessel connection	12. Raccordement du vase d'expansion	12. Aansluiting van het expansievat	12. Anschluss Ausdehnungsgefäß
13. Heating return	13. Retour chauffage	13. Terugvoer verwarming	13. Heizungsrücklauf
14. Expansion vessel	14. Vase d'expansion	14. Expansievat	14. Ausdehnungsgefäß
15. Expansion vessel valve	15. Soupape du vase d'expansion	15. Ventiel van het expansievat	15. Ventil Ausdehnungsgefäß
16. Circulating pump	16. Circulateur	16. Circulatiepomp	16. Pumpe
17. Heating supply	17. Départ chauffage	17. Aanvoer verwarming	17. Heizungsvorlauf
18. Manual reset high limit thermostat	18. Thermostat de sécurité manuel	18. Veiligheidsthermostaat met handmatige herin-schakeling	18. Manuell entriegelbares Sicherheitsthermostat

ES	IT	PL	RU
1. Tapa superior	1. Mantello superiore	1. Pokrywa	1. Панель верхняя
2. Vaina	2. Pozzetto portasonda	2. Mosiężna tuleja pomiarowa	2. Гильза термостата
3. Envolvente lateral	3. Mantello laterale	3. Panel boczny	3. Панель боковая
4. Prensaestopa de alimentación	4. Pressacavo per l'alimentazione	4. Dławik kablowy	4. Кабельный ввод
5. Panel de mandos	5. Pannello di comando	5. Panel sterowniczy	5. Панель управления
6. Purgador automático	6. Sfiato automatico	6. Odpowietrznik automatyczny	6. Автоматический воздухоотводчик
7. Elementos eléctricos	7. Resistenze elettriche	7. Elementy grzejne	7. Нагревательные элементы
8. Cuerpo de calefacción	8. Corpo caldaia	8. Korpus	8. Тело котла
9. Válvula de seguridad	9. Valvola di sicurezza	9. Zawór bezpieczeństwa	9. Предохранительный клапан
10. Panel posterior	10. Pannello posteriore	10. Tylna obudowa	10. Панель задняя
11. Presostato de seguridad en caso de falta de agua	11. Pressostato di sicurezza mancanza acqua	11. Presostat ciśnienia wody	11. Реле минимального давления теплоносителя
12. Conexión del vaso de expansión	12. Attacco vaso di espansione	12. Podłączenie naczynia przeponowego	12. Присоединение расширительного бака
13. Retorno de calefacción	13. Ritorno riscaldamento	13. Powrót wody c.o.	13. Возвратная линия теплоносителя
14. Vaso de expansión	14. Vaso di espansione	14. Naczynie przeponowe	14. Расширительный бак
15. Válvula del vaso de expansión	15. Valvola del vaso di espansione	15. Zawór poduszki gazowej naczynia przeponowego	15. Клапан расширительного бака
16. Circulador	16. Circolatore	16. Pompa obiegowa	16. Циркуляционный насос
17. Salida de calefacción	17. Mandata riscaldamento	17. Zasilanie c.o.	17. Подающая линия теплоносителя
18. Termostato de seguridad manual	18. Tasto di riarmo manuale del termostato di sicurezza	18. Termostat bezpieczeństwa z ręcznym odblokowaniem	18. Предохранительный термостат с ручным перезапуском

**E-Tech W 09 Mono**

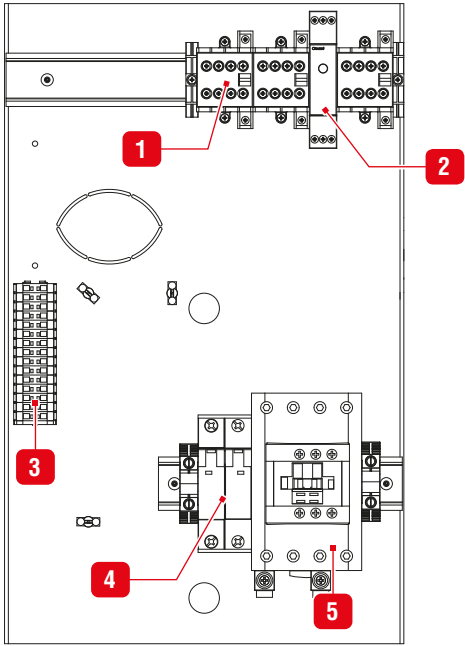

**E-Tech W 15 Mono**

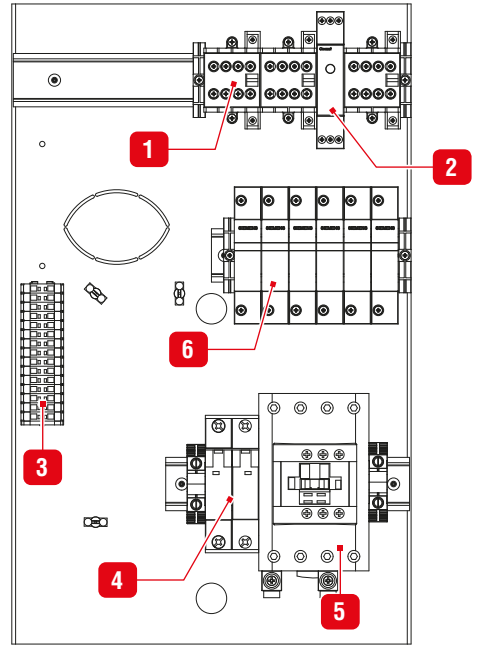

**E-Tech W 09 - 15 Tri**

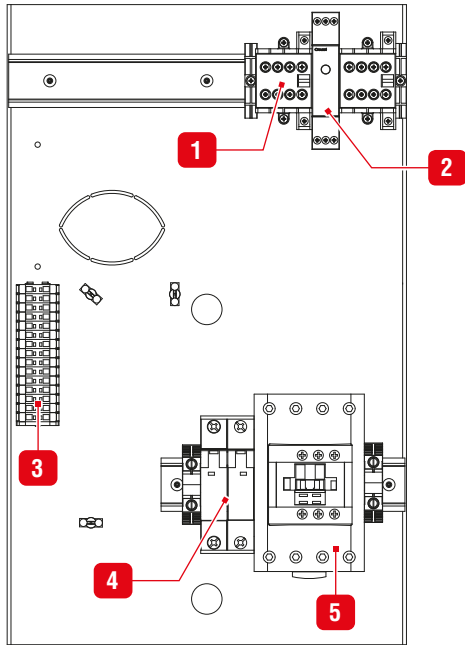

**E-Tech W 22 Tri**

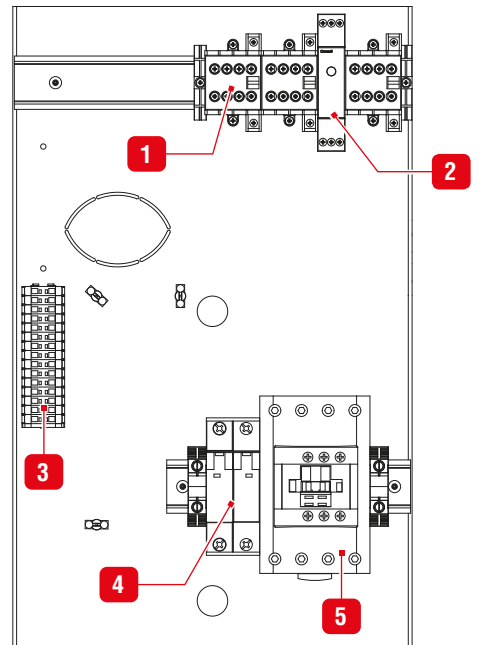

EN	FR	NL	DE
<ol style="list-style-type: none"> <li>1. Relay</li> <li>2. Timer</li> <li>3. Control terminal strip</li> <li>4. Safety switch</li> <li>5. Power terminals with 25A or 32A fuse</li> </ol>	<ol style="list-style-type: none"> <li>1. Contacteur</li> <li>2. Temporisateur</li> <li>3. Bornier de commande</li> <li>4. Disjoncteur magnéto-thermique</li> <li>5. Contacteur de sécurité</li> <li>6. Bornier de puissance avec fusible de 25A ou 32A</li> </ol>	<ol style="list-style-type: none"> <li>1. Aansluitcontacten</li> <li>2. Timer</li> <li>3. Besturingsklemmen</li> <li>4. Magnetothermische schakelaar</li> <li>5. Veiligheidsrelais</li> <li>6. Vermogensklemmen met zekering van 25A of 32A</li> </ol>	<ol style="list-style-type: none"> <li>1. Zeitrelais</li> <li>2. Zeitschalter</li> <li>3. Steuerklemmen</li> <li>4. Sicherung</li> <li>5. Sicherheitsrelais</li> <li>6. Leistungsklemmen mit Sicherung 25A oder 32A</li> </ol>
ES	IT	PL	RU
<ol style="list-style-type: none"> <li>1. Contactor</li> <li>2. Temporizador</li> <li>3. Bornes de mando</li> <li>4. Disyuntor magnetotérmico</li> <li>5. Contactor de seguridad</li> <li>6. Bornes de potencia con fusible 25A o 32A</li> </ol>	<ol style="list-style-type: none"> <li>1. Relè di potenza</li> <li>2. Temporizzatore</li> <li>3. Morsettiera di comando</li> <li>4. Interruttore magnetotermico generale ON/OFF</li> <li>5. Contattore di sicurezza</li> <li>6. Morsettiera di potenza con fusibili di 25A o 32A</li> </ol>	<ol style="list-style-type: none"> <li>1. Styczniki</li> <li>2. Przekaznik czasowy</li> <li>3. Listwa zaciskowa obwodu sterowania</li> <li>4. Bezpiecznik obwodu regulacji</li> <li>5. Przekaznik główny</li> <li>6. Zaciski zasilania z zabezpieczeniem 25A lub 32A</li> </ol>	<ol style="list-style-type: none"> <li>1. Электромагнитное реле</li> <li>2. Реле задержки времени включения 2-ой степени</li> <li>3. Клеммная колодка цепи управления</li> <li>4. Автоматические выключатели</li> <li>5. Отключающее электромагнитное реле</li> <li>6. Клеммная колодка силовой цепи с предохранителями 25А или 32А</li> </ol>

E-Tech W 28 Tri

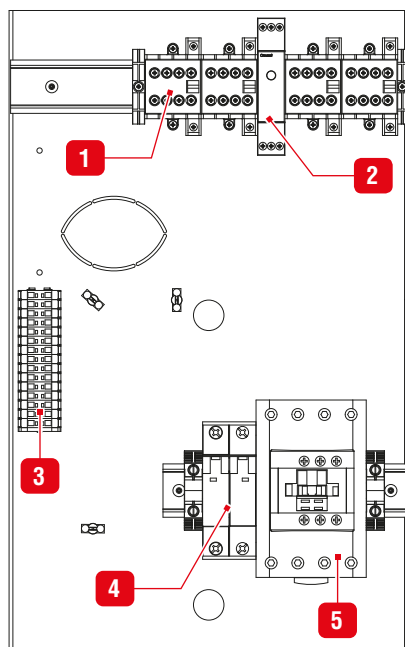

E-Tech W 36 Tri

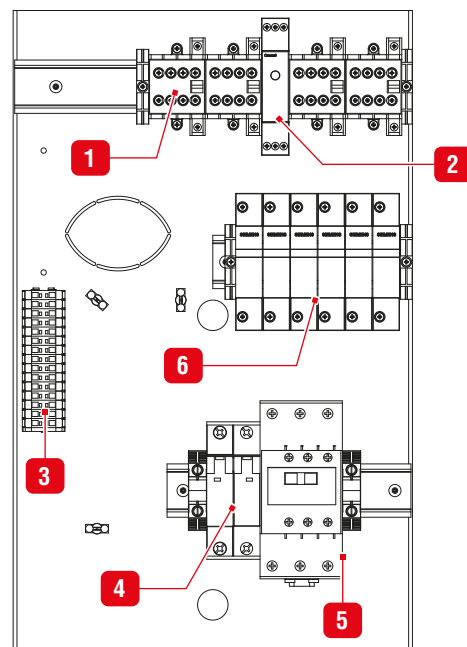

## EU DECLARATION OF CONFORMITY TO STANDARDS

Product type: **Electric boiler**

Name and address of manufacturer: **ACV International SA / NV**  
**Oude Vijverweg, 6**  
**B-1653 Dworp**  
**Belgium**

This declaration of conformity is issued under the sole responsibility of the manufacturer.

Model: **E-Tech W 9 Mono**  
**E-Tech W 15 Mono**  
**E-Tech W 9 Tri**  
**E-Tech W 15 Tri**  
**E-Tech W 22 Tri**  
**E-Tech W 28 Tri**  
**E-Tech W 36 Tri**

We declare hereby that the appliances specified above are conform to the following directives:

Directives	Description	Date
2014/35/EU	Voltage Limits Directive	26.02.2014
2014/30/EU	Electromagnetic Compatibility Directive	26.02.2014

Relevant harmonised standards :

EN 60335-1

EN 60335-2-35

**Signed for and on behalf of**  
**ACV International SA/NV**

Dworp, 09/08/2018



R&D Director  
Sara Stas





 **DECLARATION OF CONFORMITY**

Product type: **Electric Boiler**

Name and address of manufacturer: **ACV International**  
Oude Vijverweg 6  
1653 Dworp  
Belgium

This declaration of conformity is issued under the sole responsibility of the manufacturer.

Model: E-TECH W 09 MONO V15  
E-TECH W 15 MONO V15  
E-TECH W 09 TRI V15  
E-TECH W 15 TRI V15  
E-TECH W 22 TRI V15  
E-TECH W 28 TRI V15  
E-TECH W 36 TRI V15  
E-TECH P 57  
E-TECH P 115  
E-TECH P 144  
E-TECH P 201  
E-TECH P 259  
E-TECH S 160 TRI V15  
E-TECH S 160 MONO V15  
E-TECH S 240 TRI V15

We declare hereby that the appliances specified above are conform to the following directives:

**Arrêté du Ministre de l'industrie, du commerce, de l'investissement et de l'économie numérique n°2573-14 du 29 ramadan 1436 (16 juillet 2015) relatif au matériel électrique destiné à être employé dans certaines limites de tension**  
BO n° 6403 du 12 octobre 2015

Signed for and on behalf of  
ACV International SA/NV

Dworp, 09/01/2020

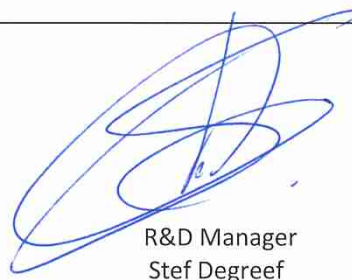

R&D Manager  
Stef Degreef

## Product Fiche: E-Tech W

Referring to EU Commission Delegated Regulation No 811/2013

a) *Supplier:* **ACV International** Oude Vijverweg 6, 1653 Dworp (Belgium)

	E-TECH W 09 Mono/Tri	E-TECH W 15 Mono/Tri	E-TECH W 22 Tri	E-TECH W 28 Tri	E-TECH W 36 Tri
b) ACV model					
c) Seasonal space heating energy efficiency class	D	D	D	D	D
d) Rated heat output	8.4 kW	14.4 kW	21.6 kW	28.8 kW	36.0 kW
e) Seasonal space heating efficiency	37%	37%	37%	37%	37%
f) Annual energy consumption for space heating	18,385 kWh	31,363 kWh	46,936 kWh	62,512 kWh	78,075 kWh
g) Sound power level indoors LWA:	15 dB	15 dB	15 dB	15 dB	15 dB

h) *Specific precautions when assembled, installed and maintained:*

See installation and maintenance manual for instructions on installation and maintenance of the product



ACV International  
Oude Vijverweg, 6  
B-1653 Dworp  
Belgium  
[belgium.service@acv.com](mailto:belgium.service@acv.com)  
[www.acv.com](http://www.acv.com)